



NHỰA TIỀN PHONG

CATALOGUE



HƯỚNG DẪN

Bấm vào nội dung để chuyển đến mục được chọn

MỤC LỤC	
Giới thiệu Công ty Cổ phần Nhựa Thiếu Niên Tiền Phong	4
Hệ thống phân phối	5
Lưu ý về kỹ thuật	5
Thông số kỹ thuật ống và phụ kiện uPVC tiêu chuẩn ISO 1452-2 (Hệ mét)	8
Bảng kích thước ống	8
Thông số kỹ thuật phụ kiện	9
Thông số kỹ thuật ống và phụ kiện uPVC tiêu chuẩn BS EN ISO 1452-2 (Hệ inch)	24
Bảng kích thước ống nong trơn	24
Bảng kích thước ống nong gioăng	25
Thông số kỹ thuật phụ kiện	26
Thông số kỹ thuật ống và phụ kiện HDPE tiêu chuẩn ISO 4427	38
Thông số kỹ thuật ống HDPE	38
Thông số kỹ thuật phụ kiện HDPE răng siết	39
Thông số kỹ thuật phụ kiện hàn	42
Thông số kỹ thuật ống và phụ kiện gân xoắn HDPE 2 lớp tiêu chuẩn TCCS và TCVN 9070	52
Thông số kỹ thuật sản phẩm ống TCCS	52
Thông số kỹ thuật sản phẩm ống TCVN 9070	53
Thông số kỹ thuật phụ kiện	54
Thông số kỹ thuật ống và phụ kiện gân sóng HDPE 2 lớp tiêu chuẩn DIN EN 13476-3	57
Thông số kỹ thuật ống	57
Thông số kỹ thuật ống và phụ kiện PP-R tiêu chuẩn DIN 8077:8078	60
Thông số kỹ thuật của ống PP-R	60
Thông số kỹ thuật phụ kiện PP-R	61
Thông số kỹ thuật phụ kiện PP-R hàn	68
Máng luồn dây điện uPVC tiêu chuẩn BS 4678-4	71

Bookmarks

- Giới thiệu Công ty Cổ phần Nhựa Thiếu Niên Tiền Phong
- Hệ thống phân phối
- Lưu ý về kỹ thuật
- Thông số kỹ thuật ống và phụ kiện uPVC tiêu chuẩn ISO 1452-2 (Hệ mét)
 - Bảng kích thước ống
 - Thông số kỹ thuật phụ kiện
- Thông số kỹ thuật ống và phụ kiện uPVC tiêu chuẩn BS EN ISO 1452-2 (Hệ inch)
 - Bảng kích thước ống nong trơn
 - Bảng kích thước ống nong gioăng
 - Thông số kỹ thuật phụ kiện
- Thông số kỹ thuật ống và phụ kiện HDPE tiêu chuẩn ISO 4427
 - Thông số kỹ thuật ống HDPE
 - Thông số kỹ thuật phụ kiện HDPE răng siết
 - Thông số kỹ thuật phụ kiện hàn
- Thông số kỹ thuật ống và phụ kiện gân xoắn HDPE 2 lớp tiêu chuẩn

Bấm vào nội dung trong Bookmarks để chuyển đến mục được chọn

MỤC LỤC

Giới thiệu Công ty Cổ phần Nhựa Thiếu Niên Tiền Phong	4
Hệ thống phân phối	5
Lưu ý về kỹ thuật	5
Thông số kỹ thuật ống và phụ kiện uPVC tiêu chuẩn ISO 1452-2 (Hệ mét)	8
Bảng kích thước ống	8
Thông số kỹ thuật phụ kiện	9
Thông số kỹ thuật ống và phụ kiện uPVC tiêu chuẩn BS EN ISO 1452-2 (Hệ inch)	24
Bảng kích thước ống nông trơn	24
Bảng kích thước ống nông gioăng	25
Thông số kỹ thuật phụ kiện	26
Thông số kỹ thuật ống và phụ kiện HDPE tiêu chuẩn ISO 4427	38
Thông số kỹ thuật ống HDPE	38
Thông số kỹ thuật phụ kiện HDPE răng siết	39
Thông số kỹ thuật phụ kiện hàn	42
Thông số kỹ thuật ống và phụ kiện gân xoắn HDPE 2 lớp tiêu chuẩn TCCS và TCVN 9070	52
Thông số kỹ thuật sản phẩm ống TCCS	52
Thông số kỹ thuật sản phẩm ống TCVN 9070	53
Thông số kỹ thuật phụ kiện	54
Thông số kỹ thuật ống và phụ kiện gân sóng HDPE 2 lớp tiêu chuẩn DIN EN 13476-3	57
Thông số kỹ thuật ống	57
Thông số kỹ thuật ống và phụ kiện PP-R tiêu chuẩn DIN 8077:8078	60
Thông số kỹ thuật của ống PP-R	60
Thông số kỹ thuật phụ kiện PP-R	61
Thông số kỹ thuật phụ kiện PP-R hàn	68
Máng luồn dây điện uPVC tiêu chuẩn BS 4678-4	71
Thông số kỹ thuật máng luồn dây điện	71
Ống luồn dây điện và phụ kiện tiêu chuẩn BS 6099.2.2	72
Ống luồn dây điện	72
Phụ kiện ống luồn dây điện	73
Hàng rào nhựa uPVC	76
Thông số kỹ thuật hàng rào nhựa uPVC	76
Hướng dẫn chung	80

Giới thiệu Công ty Cổ phần Nhựa Thiếu Niên Tiền Phong

Công ty Cổ phần Nhựa Thiếu Niên Tiền Phong được thành lập ngày 19/05/1960. Trải qua hơn 55 năm hình thành và phát triển, Nhựa Tiền Phong ngày nay là nhà sản xuất ống nhựa hàng đầu Việt Nam về năng lực sản xuất, doanh thu và thị phần.

Nhựa Tiền Phong có khả năng đáp ứng nhu cầu đa dạng hóa của thị trường với hơn 1.000 loại sản phẩm ống và phụ kiện đồng bộ thông qua ba dòng sản phẩm chính là ống uPVC, HDPE và PP-R, đặc biệt ống HDPE đường kính 2.000 mm được xem là loại ống HDPE lớn nhất Việt Nam nói riêng và Châu Á nói chung.

Với thương hiệu mạnh, sản phẩm chất lượng, năng lực sản xuất lớn và nhiệt huyết của một tập thể vững mạnh, Nhựa Tiền Phong tự tin vượt qua mọi thách thức để tiếp tục tỏa sáng và ngày càng vươn cao, vươn xa trên thị trường trong nước và quốc tế.



Hệ thống phân phối

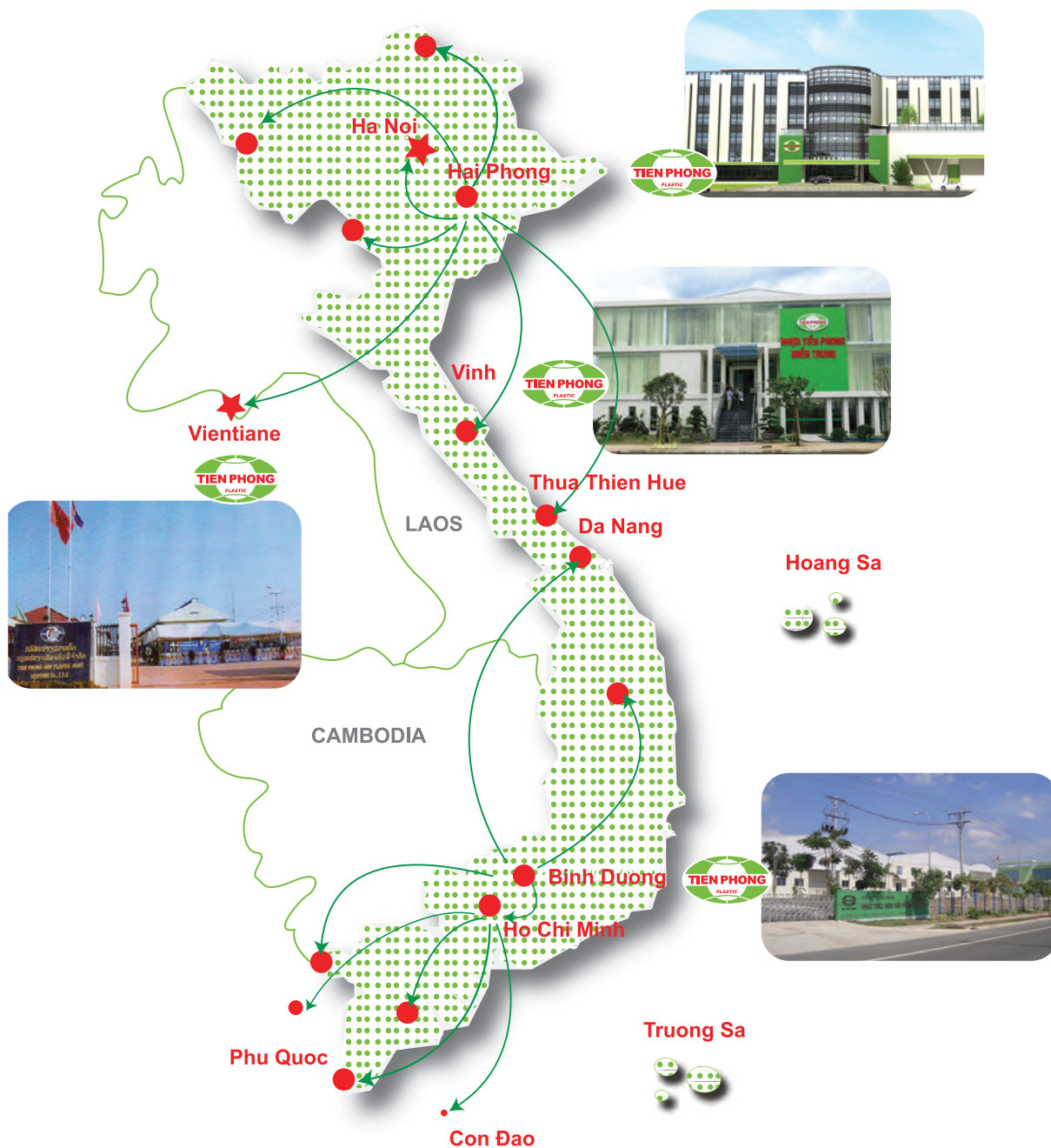

Với 4 nhà máy sản xuất tại Hải Phòng, Bình Dương, Nghệ An và Viêng Chăn (Lào) cùng hàng ngàn điểm bán hàng, hệ thống phân phối sản phẩm của Nhựa Tiên Phong đã phủ khắp các tỉnh thành của Việt Nam lan tỏa sang Lào và Campuchia.

Lưu ý về kỹ thuật

Thông số kỹ thuật của sản phẩm thay đổi theo tiêu chuẩn mà không cần báo trước.

ỐNG VÀ PHỤ TÙNG uPVC ISO (Hệ mét)

Nhờ tính linh hoạt cao, ống nhựa đã dần dần thay thế các loại vật liệu truyền thống như sắt tráng kẽm, gang, bê tông cốt thép, v.v trong lĩnh vực cấp thoát nước. PVC (Poly-vinyl Clorua) là loại ống nhựa được sử dụng phổ biến hơn cả nhờ các đặc tính nổi trội của nó. Ống PVC có trọng lượng nhẹ, có thể chịu được áp, dễ lắp đặt, tồn thất thủy lực do ma sát thấp, chi phí bảo dưỡng không đáng kể.

MỤC LỤC

Thông số kỹ thuật ống và phụ kiện uPVC tiêu chuẩn ISO 1452-2 (Hệ mét)	8
Bảng kích thước ống	8
Thông số kỹ thuật phụ kiện	9
Nối thẳng	9
Nối thẳng ren ngoài	9
Nối thẳng ren trong	9
Nối thẳng ren trong đồng	9
Nối thẳng chuyển bậc	10
Nối thẳng chuyển bậc uPVC BS-ISO	10
Nối thẳng chuyển bậc uPVC JIS-ISO	10
Đầu nối thông sàn	11
Nối góc 45°	11
Nối góc 90°	11
Nối góc 90° ren ngoài	12
Nối góc 90° ren trong	12
Nối góc 90° ren trong đồng	12
Ba chạc 45°	12
Ba chạc 45° chuyển bậc	13
Ba chạc 90°	13
Ba chạc 90° ren trong đồng	14
Ba chạc chuyển bậc	14
Ba chạc cong 90°	15
Ba chạc cong 90° chuyển bậc	15
Tứ chạc cong	16
Đầu bịt	16
Nút bịt ren ngoài	16
Bạc chuyển bậc	17
Con thỏ (Si-phong)	17
Bịt xả thông tắc	17
Bích đơn đầu nong	18
Bích đơn đầu trơn	18
Van cầu	18
Van hút bơm nước	18
Phễu chắn rác (Kiểu vuông)	19
Phễu chắn rác (Kiểu tròn)	19
Nắp bể phốt	19
Ống lắng - Ống lọc	19
Chụp lọc nước	20
Keo dán uPVC	20
Nối góc 45° nong hàn	20
Nối góc 90° nong hàn	20
Ba chạc 90° nong hàn	20

Bảng kích thước ống

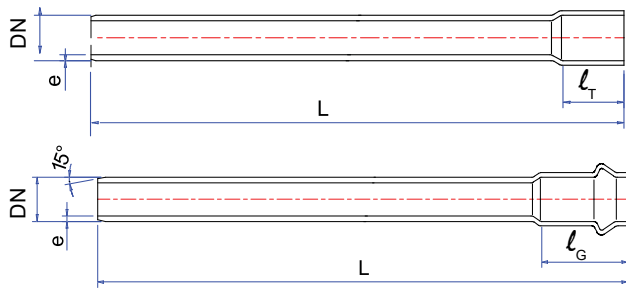

Ống nông trơn



Ống nông gร่อง

DN	Chiều dài lắp ghép		Độ dày thành ống danh nghĩa (e)							
	l_T	l_G	PN4	PN5	PN6	PN8	PN10	PN12.5	PN16	PN25
21	32	-	-	-	-	-	1.2	1.5	1.6	2.4
27	32	-	-	-	-	-	1.3	1.6	2.0	3.0
34	34	-	-	-	-	1.3	1.7	2.0	2.6	3.8
42	42	-	-	-	1.5	1.7	2.0	2.5	3.2	4.7
48	60	-	-	-	1.6	1.9	2.3	2.9	3.6	5.4
60	60	-	-	1.5	1.8	2.3	2.9	3.6	4.5	6.7
63	-	104.2	-	1.6	1.9	2.5	3.0	3.8	4.7	-
75	70	111.2	-	1.9	2.2	2.9	3.6	4.5	5.6	8.4
90	79	116.1	1.8	2.2	2.7	3.5	4.3	5.4	6.7	10.1
110	91	122.9	2.2	2.7	3.2	4.2	5.3	6.6	8.1	12.3
125	100	128.1	2.5	3.1	3.7	4.8	6.0	7.4	9.2	14.0
140	109	132.5	2.8	3.5	4.1	5.4	6.7	8.3	10.3	15.7
160	121	140.2	3.2	4.0	4.7	6.2	7.7	9.5	11.8	17.9
180	133	146.1	3.6	4.4	5.3	6.9	8.6	10.7	13.3	-
200	145	152.0	3.9	4.9	5.9	7.7	9.6	11.9	14.7	-
225	160	161.1	4.4	5.5	6.6	8.6	10.8	13.4	16.6	-
250	175	168.5	4.9	6.2	7.3	9.6	11.9	14.8	18.4	-
280	193	181.4	5.5	6.9	8.2	10.7	13.4	16.6	20.6	-
315	214	192.2	6.2	7.7	9.2	12.1	15.0	18.7	23.2	-
355	238	206.4	7.0	8.7	10.4	13.6	16.9	21.1	26.1	-
400	265	220.0	7.8	9.8	11.7	15.3	19.1	23.7	-	-
450	295	235.0	8.8	11.0	13.2	17.2	21.5	-	-	-
500	325	255.0	9.8	12.3	14.6	19.1	23.9	29.7	-	-
560	365	273.0	-	13.7	16.4	21.4	26.7	-	-	-
630	410	295.0	-	15.4	18.4	24.1	30.0	-	-	-
710	430	320.0	-	17.4	20.7	27.2	-	-	-	-
800	440	345.0	-	19.6	23.3	30.6	-	-	-	-

Chiều dài ống (L) = 4m. Chiều dài và bề dày ống có thể thay đổi theo yêu cầu
 DN: Đường kính danh nghĩa PN: Áp suất làm việc

Thông số kỹ thuật phụ kiện

Nối thẳng

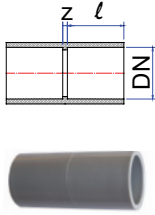

DN	Loại	l	z	DN	Loại	l	z
21	D	20	2	75	M	43.5	3
21	ĐC	20	2	75	D	43.5	3
27	D	25	2	90	M	51	4
34	D	23	2	90	D	51	4
42	D	27	2	110	M	61	5
48	D	30	2	110	D	61	5
60	M	36	2	140	M	76	8
60	D	36	2	160	M	86	8
60	ĐC	36	2	225	M	118.5	8

Nối thẳng ren ngoài

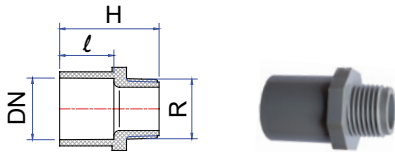

DN x R	Loại	l	H
21 x 1/2"	D	20	40
27 x 3/4"	D	25	48
34 x 1"	D	23	50
42 x 1.1/4"	D	27	56
48 x 1.1/2"	D	30	60
60 x 2"	D	36	70
75 x 2.1/2"	M	43.5	85
90 x 3"	M	51	100
110 x 4"	M	61	115

Nối thẳng ren trong

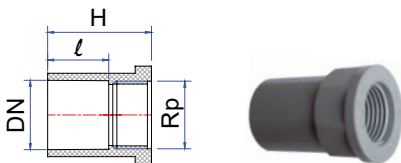

DN x Rp	Loại	l	H
21 x 1/2"	M	20	40
27 x 3/4"	M	25	47
34 x 1"	M	23	47
42 x 1.1/4"	M	27	54
48 x 1.1/2"	M	30	57
60 x 2"	M	36	69
75 x 2.1/2"	M	43.5	80
90 x 3"	M	51	92
110 x 4"	M	61	108

Nối thẳng ren trong đồng

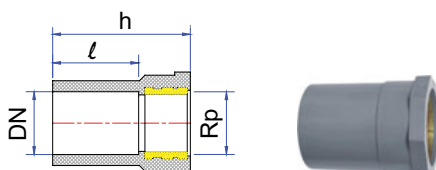

DN x Rp	Loại	l	h
21 x 1/2"	D	30	52
27 x 1/2"	D	35	54
27 x 3/4"	D	35	59
34 x 1"	D	40	68
42 x 1.1/4"	D	44	72
48 x 1.1/2"	D	55	80

Áp lực cho từng loại sản phẩm tùy thuộc vào đường kính sản phẩm đó

Thông số kỹ thuật ống và phụ kiện uPVC tiêu chuẩn ISO 1452-2 (Hệ mét)

Nối thẳng chuyển bậc

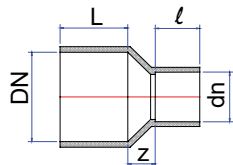

DN-dn	Loại	L	l	z
27-21	D	25	20	6
34-21	D	23	20	10
34-27	D	23	25	11
42-21	D	27	20	15
42-27	D	27	25	12
42-34	D	27	23	8
48-21	D	30	20	14
48-27	D	30	25	9
48-34	D	30	23	11
48-42	D	30	27	7
60-21	D	36	20	20
60-27	D	36	25	15
60-34	D	36	23	17
60-42	D	36	27	13
60-48	D	36	30	10
75-34	M	43.5	23	24.5
75-34	D	43.5	23	24.5
75-42	D	43.5	27	21.5
75-48	M	43.5	30	18.5
75-48	D	43.5	30	18.5
75-60	D	43.5	36	13.5
90-34	D	51	23	33
90-42	M	51	27	29
90-42	D	51	27	29

DN-dn	Loại	L	l	z
90-48	M	51	30	26
90-48	D	51	30	26
90-60	M	51	36	20
90-60	D	51	36	20
90-75	D	51	43.5	12.5
110-34	M	61	23	43
110-42	M	61	27	39
110-48	M	61	30	36
110-48	D	61	30	36
110-60	M	61	36	30
110-60	D	61	36	30
110-75	M	61	43.5	22.5
110-75	D	61	43.5	22.5
110-90	M	61	51	15
110-90	D	61	51	15
125-90	M	68.5	51	24.5
140-90	M	76	51	30
140-110	M	76	61	20
160-90	D	86	51	40
160-140	M	86	76	18
200-110	D	106	61	51
200-160	D	106	86	26
225-110	M	118.5	61	68.5
225-160	M	118.5	86	40.5
250-200	M	131	106	33

Nối thẳng chuyển bậc uPVC BS-ISO

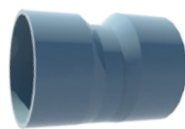
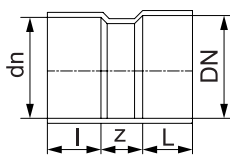

DN (BS)	dn (ISO)	L	l	z
114	110	48	61	50
168	160	90	86	50
220	200	115.5	106	50

Nối thẳng chuyển bậc uPVC JIS-ISO

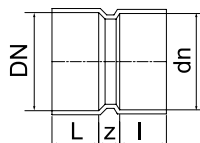

DN (JIS)	dn (ISO)	L	l	z
114	110	50	61	50
165	160	80	86	50
216	200	80	106	50

Áp lực cho từng loại sản phẩm tùy thuộc vào đường kính sản phẩm đó

Đầu nối thông sàn

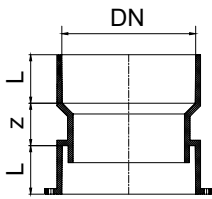

DN	Loại	L	z
48	M	40	35
60	M	40	35
75	M	40	35
90	M	40	35
110	M	40	35

Nối góc 45°

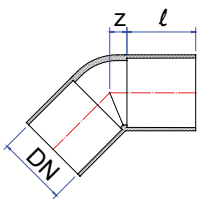

DN	Loại	l	z
21	D	20	6
21	ĐC	20	6
27	D	25	7
27	ĐC	25	7
34	D	23	9
34	ĐC	23	9
42	D	27	10
42	ĐC	27	10
48	D	30	12
48	ĐC	30	12
60	M	36	15
60	D	36	15
60	ĐC	36	15
75	M	43.5	18
75	D	43.5	18

DN	Loại	l	z
90	M	51	21
90	D	51	21
110	M	61	25
110	D	61	25
125	M	68.5	29
125	D	68.5	29
140	M	76	32
140	D	76	32
160	M	86	36
160	D	86	36
200	M	106	45
200	D	106	45
225	M	118.5	49
250	M	131	55
315	M	163.5	68

Nối góc 90°

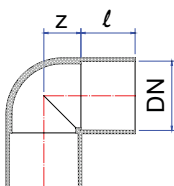

DN	Loại	l	z
21	D	20	11.5
21	ĐC	20	11.5
27	D	25	15
27	ĐC	25	15
34	D	23	19
34	ĐC	23	19
42	D	27	23
42	ĐC	27	23
48	D	30	26
48	ĐC	30	26
60	M	36	32
60	D	36	32
75	M	43.5	40
75	D	43.5	40

DN	Loại	l	z
90	M	51	48
90	D	51	48
110	M	61	58
110	D	61	58
125	M	68.5	68
140	M	76	74
160	M	86	84
160	D	86	84
200	M	106	105
200	D	106	105
225	M	118.5	118
225	D	118.5	118
250	M	131	130
315	M	163.5	165

Áp lực cho từng loại sản phẩm tùy thuộc vào đường kính sản phẩm đó

Nối góc 90° ren ngoài

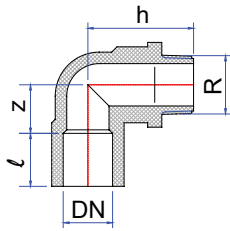

DN x R	Loại	ℓ	h	z
21 x 1/2"	M	20	47	11.5
27 x 3/4"	M	25	53.5	15

Nối góc 90° ren trong

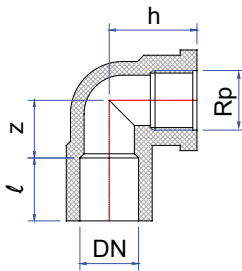

DN x Rp	Loại	ℓ	h	z
21 x 1/2"	M	20	30	11.5
27 x 3/4"	M	25	34.5	15
34 x 1"	M	23	46	19

Nối góc 90° ren trong đồng

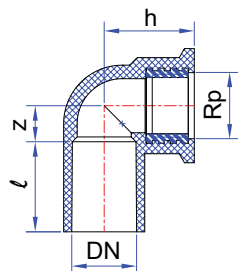

DN x Rp	Loại	ℓ	h	z
21 x 1/2"	D	30	30	13
27 x 1/2"	D	35	32	15
27 x 3/4"	D	35	36	15
34 x 1"	D	40	42	18

Ba chạc 45°

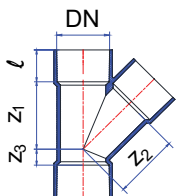

DN	Loại	ℓ	z ₁	z ₂	z ₃
34	M	23	48	48	14
34	D	23	48	48	14
42	M	27	52	52	15
48	M	30	62	62	18
60	M	36	78	78	23
60	D	36	78	78	23
75	M	43.5	102.5	102.5	29.5
75	D	43.5	102.5	102.5	29.5
90	M	51	112	112	28
90	D	51	109	114	34
110	M	61	139	139	34
110	D	61	139	139	34

DN	Loại	ℓ	z ₁	z ₂	z ₃
125	M	68.5	160.5	160.5	37.5
125	D	68.5	160.5	160.5	37.5
140	M	76	180	180	43
140	D	76	180	180	43
160	M	86	204	204	41
160	D	86	204	204	41
200	M	106	254	254	50
200	D	106	254	254	50
250	D	131	322	453	76
315	M	163.5	406	569.5	97

Áp lực cho từng loại sản phẩm tùy thuộc vào đường kính sản phẩm đó

Ba chạc 45° chuyển bậc

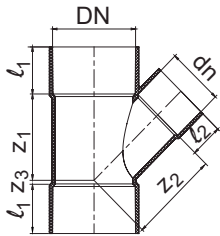

DN-dn	Loại	l_1	l_2	z_1	z_2	z_3
75-60	M	43.5	36	84.5	87	8.5
90-60	M	51	36	92.5	98	2.5
90-75	M	51	43.5	101	105.5	17
110-60	M	61	36	103	102	-5
110-75	M	61	43.5	112	120	8
110-90	M	61	51	124	128	19
125-75	M	68.5	43.5	120.5	131	2.5
125-110	M	68.5	61	145.5	148	29.5
140-90	M	76	51	140	150	8
140-110	M	76	61	154	160	22
160-110	M	86	61	164	175	14
200-90	M	106	51	176.5	195	23.5
200-110	M	106	61	188.5	205	11.5
200-125	M	106	68.5	195.5	212	1.5
200-140	M	106	76	206	220	12
200-160	M	106	86	224	232	24
225-160	M	118.5	86	236.5	250	16.5
250-125	M	131	68.5	226.5	251.5	-23.5
250-160	M	131	86	247	264	1
250-200	M	131	106	274.5	284	28.5

Ba chạc 90°

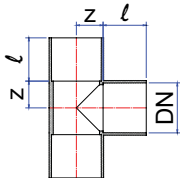

DN	Loại	l	z	DN	Loại	l	z
21	D	20	11.5	90	M	51	48
21	ĐC	20	11.5	90	D	51	48
27	D	25	15	110	M	61	58
27	ĐC	25	15	110	D	61	58
34	D	23	19	125	M	68.5	68
34	ĐC	23	19	125	D	68.5	68
42	D	27	23	140	M	76	74
42	ĐC	27	23	140	D	76	74
48	D	30	26	160	M	86	84
48	ĐC	30	26	160	D	86	84
60	M	36	32	200	M	106	105
60	D	36	32	200	D	106	105
60	ĐC	36	32	225	M	118.5	118
75	M	43.5	40	250	M	131	130
75	D	43.5	40	315	M	163.5	165

Áp lực cho từng loại sản phẩm tùy thuộc vào đường kính sản phẩm đó

Đơn vị tính: PN: bar - Các thông số khác: mm
Ghi chú: D: Dày - M: Mỏng - ĐC: Đặc chủng

Ba chạc 90° ren trong đồng

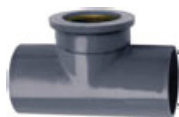
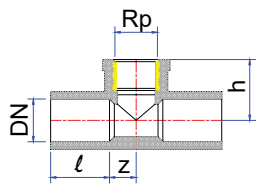

DN x Rp	Loại	ℓ	h	z
21 x 1/2"	D	30	30	13
27 x 1/2"	D	35	32	15
27 x 3/4"	D	35	36	15
34 x 1"	D	40	42	18

Ba chạc chuyển bậc

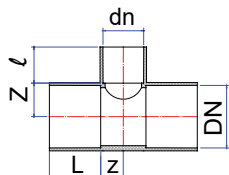

DN-dn	Loại	L	ℓ	Z	z
27-21	D	25	20	15	11.5
34-21	D	23	20	19	11.5
34-27	D	23	25	19	15
42-21	D	27	20	23	11.5
42-27	D	27	25	23	15
42-34	D	27	23	23	19
48-21	D	30	20	26	11.5
48-27	D	30	25	26	15
48-34	D	30	23	26	19
48-42	D	30	27	26	23
60-27	D	36	25	32	15
60-34	D	36	23	32	19
60-42	M	36	27	32	23
60-42	D	36	27	32	23
60-48	D	36	30	32	26
75-27	D	43.5	25	42	16
75-34	D	43.5	23	40	19
75-42	D	43.5	27	40	23
75-48	D	43.5	30	40	26
75-60	D	43.5	36	40	32
90-34	M	51	23	48	19
90-42	M	51	27	48	23
90-48	M	51	30	48	26
90-48	D	51	30	48	26
90-60	M	51	36	48	32
90-60	D	51	36	48	32
110-48	D	61	30	58	26
110-60	D	61	36	58	32
110-75	M	61	43.5	58	40
110-90	M	61	51	58	48
125-110	M	68.5	61	68	58
140-90	M	76	51	81	56
140-110	M	76	61	81	66
160-90	M	86	51	91	59
160-110	M	86	61	91	69
200-110	M	106	61	114	75
200-160	M	106	86	94	84
250-200	M	131	105	145	119

Áp lực cho từng loại sản phẩm tùy thuộc vào đường kính sản phẩm đó

Ba chạc cong 90°

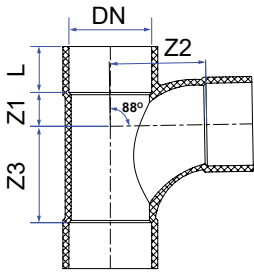

DN	Loại	L	Z1	Z2	Z3
60	M	36	30	49	54
90	M	51	47	66	67
110	M	61	58	80	90

Ba chạc cong 90° chuyển bậc

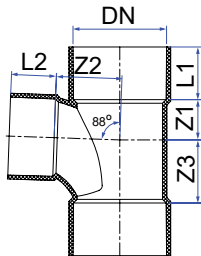

DN-dn	Loại	L1	L2	Z1	Z2	Z3
60-48	M	36	30	30	45	42
90-60	M	51	36	31	64	52
90-75	M	51	43.5	39	63.5	61
110-42	M	61	27	32	68	41
110-48	M	61	30	32	70	46
110-60	M	61	36	32	74	53
110-75	M	61	43.5	41	71.5	62
110-90	M	61	51	50	80	78
140-42	M	76	27	36	82	44
140-48	M	76	30	36	83	44
140-60	M	76	36	43	87	53
140-90	M	76	51	55	95	78
140-110	M	76	61	65	95	88
160-60	M	86	36	43	97	55
160-75	M	86	43.5	50	97	68
160-90	M	86	51	53	105	80
160-110	M	86	61	59	109	91
200-90	M	106	51	60	125	85
200-110	M	106	61	78	130	97
200-125	M	106	68.5	78	130	105
250-110	M	131	61	70	155	103
250-160	M	131	86	93	160	143
250-200	M	131	106	113	165	160

Áp lực cho từng loại sản phẩm tùy thuộc vào đường kính sản phẩm đó

Tứ chạc cong

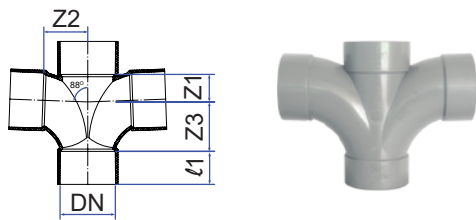

DN	Loại	l ₁	Z ₁	Z ₂	Z ₃
90	M	51	47	65	67
110	M	60	58	80	90

Đầu bịt

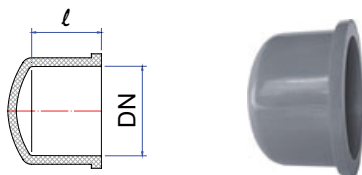

DN	Loại	l
21	D	20
21	ĐC	20
27	D	25
27	ĐC	25
34	D	23
34	ĐC	23
42	D	27
48	D	30
60	D	36
75	D	43.5
90	D	51
110	D	61
125	M	68.5
140	M	76
140	D	76
160	D	86
200	M	106

Nút bịt ren ngoài

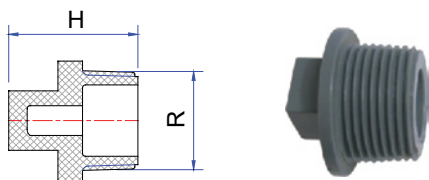

DN	R	Loại	H
21	1/2"	D	28
27	3/4"	D	30
34	1"	D	34
42	1.1/4"	D	33
48	1.1/2"	D	33
60	2"	D	39
90	3"	D	49
114	4"	D	59

Áp lực cho từng loại sản phẩm tùy thuộc vào đường kính sản phẩm đó

Bạc chuyển bậc

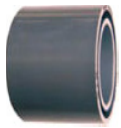
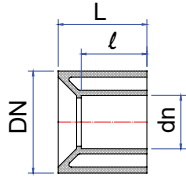

DN-dn	Loại	L	l
27-21	D	25	20
34-21	D	23	20
34-27	D	25	25
42-21	D	27	20
42-27	D	27	25
42-34	D	27	23
48-21	D	30	20
48-27	D	30	25
48-34	D	30	23
48-42	D	30	27
60-21	D	36	20
60-27	D	36	25
60-34	D	36	23
60-42	D	36	27
60-48	D	36	30
75-34	D	43.5	23
75-42	D	43.5	27
75-48	D	43.5	30
75-60	D	43.5	36
90-34	D	51	23
90-42	D	51	27
90-48	D	51	30
90-60	D	51	36

DN-dn	Loại	L	l
90-75	D	51	43.5
110-42	D	61	27
110-48	D	61	30
110-60	D	61	36
110-75	D	61	43.5
110-90	D	61	51
125-75	D	68.5	43.5
125-90	D	68.5	51
125-110	D	68.5	61
140-75	D	76	43.5
140-90	D	76	51
140-110	D	76	61
160-90	D	86	51
160-110	D	86	61
160-140	D	86	76
200-90	M	106	51
200-110	D	106	61
250-160	M	131	86
250-200	M	131	106
315-160	M	163.5	86
315-200	M	163.5	106
315-250	M	163.5	131

Con thỏ (Si-phong)

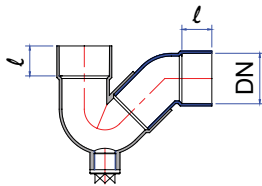

DN x R	Loại	l
42 x 1/2"	M	27
48 x 3/4"	M	30
60 x 3/4"	M	36
75 x 1"	M	43.5
90 x 1"	M	51
110 x 1"	M	61

Bịt xả thông tắc

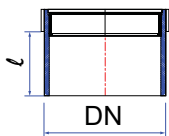

DN	Loại	l
60	M	36
75	M	43.5
90	M	51
110	M	61
125	M	68.5
140	M	76
160	M	86
200	M	106

Áp lực cho từng loại sản phẩm tùy thuộc vào đường kính sản phẩm đó

Bích đơn đầu nong

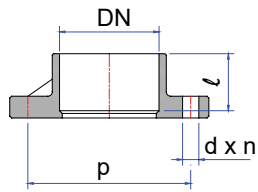

DN	Loại	l	p	dxn
60	D	36	125	18 x 4
75	D	43.5	145	18 x 4
90	D	51	160	18 x 8
110	D	61	180	18 x 8
125	D	68.5	180	18 x 8
140	D	76	210	18 x 8
160	D	86	240	22 x 8
200	D	106	295	22 x 8
225	D	118.5	295	22 x 8

Bích đơn đầu trơn

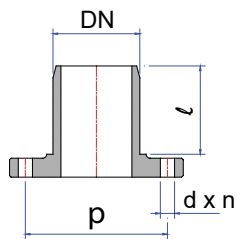

DN	Loại	l	p	dxn
250	D	248	350	22 x 12

Van cầu

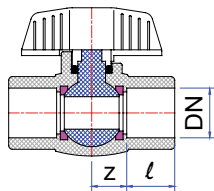

DN	Loại	l	z
21	D	20	17.5
27	D	25	22
34	D	23	28

Van hút bơm nước

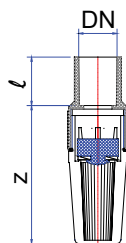

DN	l	z
27	34	98

Áp lực cho từng loại sản phẩm tùy thuộc vào đường kính sản phẩm đó

Phễu chắn rác (Kiểu vuông)

DN	B	H
48	146	76

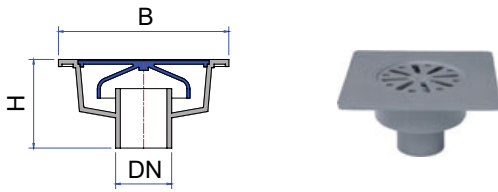

Phễu chắn rác (Kiểu tròn)

DN	D	H
60	168	80
90	197	82

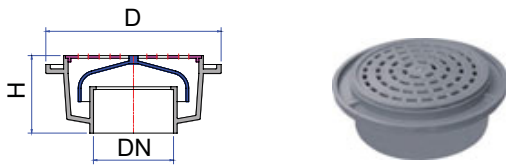

Nắp bể phốt

DN	B	H
155	166	22

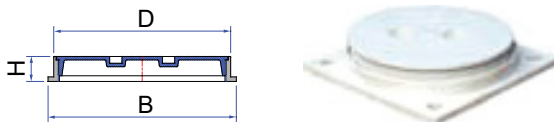

Ống lắng - Ống lọc

DN	Loại	e	k
48	M	1.6	0.25
48	M	2.0	0.25
48	M	2.5	0.3
90	M	2.0	0.3
90	M	2.7	0.3
90	M	6.0	0.3
140	M	5.4	0.3

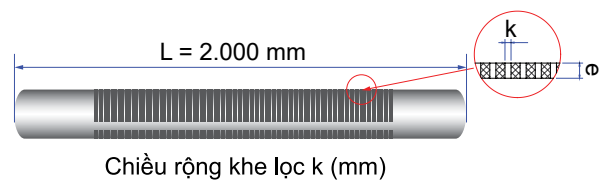
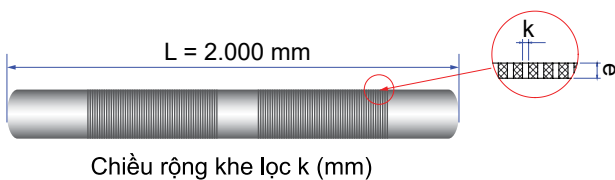

Áp lực cho từng loại sản phẩm tùy thuộc vào đường kính sản phẩm đó

Đơn vị tính: PN: bar - Các thông số khác: mm
Ghi chú: D: Dây - M: Màng - ĐC: Đặc chủng

Chụp lọc nước



DN	d
18	18

Keo dán uPVC



STT	Sản phẩm	Loại
1	Keo dán 15gr	Tuýp
2	Keo dán 30gr	
3	Keo dán 50gr	
4	Keo dán 200gr	
5	Keo dán 500gr	Hộp
6	Keo dán 1000gr	

Nối góc 45° nong hàn

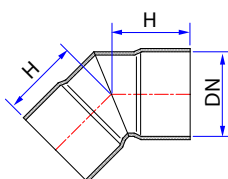

DN	H	DN	H
125	51	280	88
140	54	315	100
160	58	355	108
180	62	400	123
200	71	450	133
225	77	500	149
250	82		

Nối góc 90° nong hàn

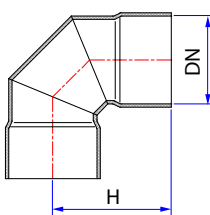

DN	H	DN	H
125	170	280	324
140	185	315	377
160	205	355	417
180	229	400	471
200	254	450	512
225	269	500	579
250	294		

Ba chạc 90° nong hàn

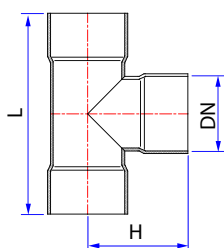

DN	H	L	DN	H	L
125	156	312	280	316	632
140	171	342	315	356	712
160	191	382	355	396	792
180	211	422	400	446	892
200	236	472	450	496	992
225	261	522	500	551	1102
250	286	572			

Áp lực cho từng loại sản phẩm tùy thuộc vào đường kính sản phẩm đó

ỐNG VÀ PHỤ KIỆN uPVC BS (Hệ inch)

Nhờ tính linh hoạt cao, ống nhựa đã dần dần thay thế các loại vật liệu truyền thống như sắt tráng kẽm, gang, bê tông cốt thép, v.v trong lĩnh vực cấp thoát nước. PVC (Poly-vinyl Clorua) là loại ống nhựa được sử dụng phổ biến hơn cả nhờ các đặc tính nổi trội của nó. Ống PVC có trọng lượng nhẹ, có thể chịu được áp, dễ lắp đặt, tồn thất thủy lực do ma sát thấp, chi phí bảo dưỡng không đáng kể.

MỤC LỤC

Thông số kỹ thuật ống và phụ kiện uPVC tiêu chuẩn BS EN ISO 1452-2 (Hệ inch)	24
Bảng kích thước ống nông trơn	24
Bảng kích thước ống nông gioăng	25
Thông số kỹ thuật phụ kiện	26
Nối thẳng	26
Nối thẳng ren ngoài	26
Nối thẳng ren ngoài đồng	27
Nối thẳng ren trong	27
Nối thẳng ren trong đồng	27
Nối thẳng chuyển bậc	28
Nối thẳng chuyển bậc uPVC BS-ISO	28
Nối thẳng chuyển bậc uPVC BS-JIS	28
Nối góc 45°	29
Nối góc 90°	29
Nối góc 90° ren ngoài	30
Nối góc 90° ren ngoài đồng	30
Nối góc 90° chuyển bậc	30
Nối góc 90° ren trong	31
Nối góc 90° ren trong đồng	31
Ba chạc 45°	31
Ba chạc 45° chuyển bậc	31
Ba chạc 90°	32
Ba chạc 90° ren ngoài	32
Ba chạc 90° ren ngoài đồng	32
Ba chạc 90° ren trong	32
Ba chạc 90° ren trong đồng	32
Ba chạc 90° chuyển bậc	33
Ba chạc cong 90°	33
Tứ chạc cong	34
Đầu bịt	34
Nút bịt ren ngoài	34
Bạc chuyển bậc	34
Con thỏ (Si-phong)	35
Bịt xả thông tắc	35
Gioăng Bích	35
Bích đơn đầu nông	35
Keo dán uPVC	35

Bảng kích thước ống nông trơn

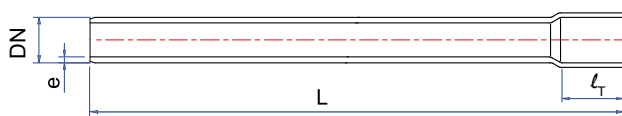

ỐNG NÔNG TRƠN

Đường kính danh nghĩa DN	Chiều dày thành ống e	Áp suất danh nghĩa PN	Chiều dài đầu nối l _T
21	1.2	9	34
21	1.4	12	34
21	1.6	15	34
21	2.5	20	34
27	1.1	8	38
27	1.4	9	38
27	1.8	12	38
27	2.0	15	38
27	2.5	17	38
27	3.0	20	38
34	1.3	6	42
34	1.6	9	42
34	2.0	12	42
34	2.5	15	42
34	3.0	18	42
42	1.4	6	48
42	1.7	7	48
42	2.1	9	48
42	2.4	12	48
42	2.5	12	48
42	3.0	15	48
49	1.45	5	60
49	1.9	8	60
49	2.4	9	60
49	2.5	9	60
49	3.0	12	60
49	3.5	15	60
60	1.5	4	65
60	2.0	6	65

Đường kính danh nghĩa DN	Chiều dày thành ống e	Áp suất danh nghĩa PN	Chiều dài đầu nối l _T
60	2.3	6	65
60	2.8	9	65
60	3.0	9	65
60	4.0	12	65
90	1.7	3	79
90	2.6	5	79
90	2.9	6	79
90	3.0	6	79
90	3.8	9	79
90	5.0	12	79
114	2.4	4	105
114	2.9	4	105
114	3.2	5	105
114	3.5	5	105
114	3.8	6	105
114	4.9	9	105
114	5.0	9	105
114	7.0	12	105
168	3.5	4	135
168	4.3	5	135
168	5.0	6	135
168	6.5	7	135
168	7.0	8	135
168	7.3	9	135
168	9.2	12	135
220	5.1	5	175
220	6.6	6	175
220	8.7	9	175

Chiều dài ống (L) = 4m. Chiều dài và bề dày ống có thể thay đổi theo yêu cầu

Bảng kích thước ống nông gioăng

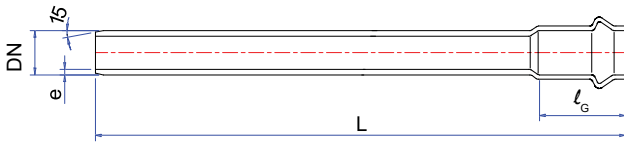

ỐNG NÔNG GIOĂNG

Đường kính danh nghĩa DN	Chiều dày thành ống e	Áp suất danh nghĩa PN	Chiều dài đầu nối l_g
90	1.7	3	120
90	2.6	5	120
90	2.9	6	120
90	3.0	6	120
90	3.8	9	120
90	5.0	12	120
114	2.4	4	130
114	2.9	4	130
114	3.2	5	130
114	3.5	5	130
114	3.8	6	130
114	4.9	9	130
114	5.0	9	130
114	7.0	12	130
168	3.5	4	150
168	4.3	5	150
168	5.0	6	150
168	6.5	7	150
168	7.0	8	150
168	7.3	9	150
168	9.2	12	150
220	5.1	5	165
220	6.6	6	165
220	8.7	9	165

Chiều dài ống (L) = 4m. Chiều dài và bề dày ống có thể thay đổi theo yêu cầu

Thông số kỹ thuật phụ kiện

Nối thẳng

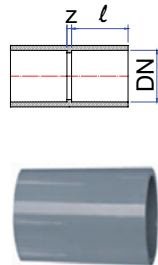

DN	Loại	l	z
21	D	30	2
27	D	35	2
34	D	40	2
42	M	26	2
42	D	44	2
49	M	30	3
49	D	55	2
60	M	36	3
60	D	63	4
90	M	46	4
90	D	64	4
114	M	48	6
114	D	84	5
168	M	90	6
168	D	90	6
220	M	115.5	9
220	D	115.5	9

Nối thẳng ren ngoài

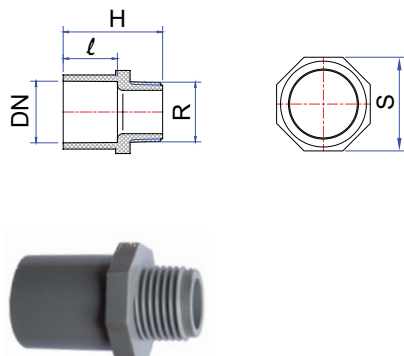

DN x R	Loại	l	H	S
21 x 1/2"	D	30	50	30
27 x 1/2"	D	35	55	36
27 x 3/4"	D	35	57	36
34 x 1/2"	D	40	60	41
34 x 3/4"	D	40	62	46
34 x 1"	D	40	64	46
42 x 3/4"	D	44	66	50
42 x 1"	D	44	68	50
42 x 1.1/4"	D	44	71	55
49 x 3/4"	D	55	78	60
49 x 1"	D	55	80	60
49 x 1.1/4"	D	55	83	60
49 x 1.1/2"	D	55	83	65
60 x 1.1/4"	D	63	91	70
60 x 1.1/2"	D	63	91	70
60 x 2"	D	63	95	75
90 x 3"	D	63	106	106
114 x 4"	D	84	135	130

Áp lực cho từng loại sản phẩm tùy thuộc vào đường kính sản phẩm đó

Nối thẳng ren ngoài đồng

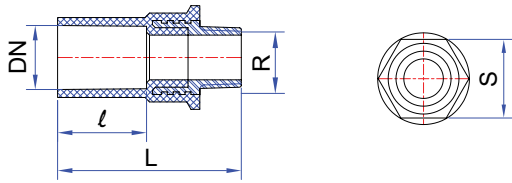

DN x R	Loại	l	L	S
21 x 1/2"	D	30	62	30

Nối thẳng ren trong

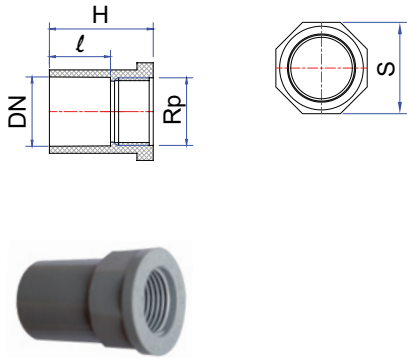

DN x Rp	Loại	l	H	S
21 x 1/2"	D	30	46	30
21 x 3/4"	D	30	51	30
27 x 1/2"	D	35	55	36
27 x 3/4"	D	35	53	36
34 x 1"	D	40	60	41
42 x 1.1/4"	D	44	67	50
49 x 1.1/2"	D	55	79	60
60 x 2"	D	63	90	72

Nối thẳng ren trong đồng

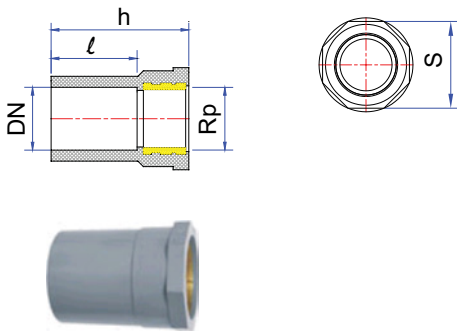

DN x Rp	Loại	l	h	S
21 x 1/2"	D	30	49	30
27 x 3/4"	D	35	56	38
34 x 1"	D	40	65	46
42 x 1.1/4"	D	44	72	55
49 x 1.1/2"	D	55	84	60
60 x 2"	D	63	96	75

Áp lực cho từng loại sản phẩm tùy thuộc vào đường kính sản phẩm đó

Nối thẳng chuyển bậc

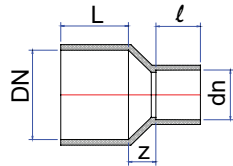

DN-dn	Loại	L	l	z
27-21	D	35	30	5
34-21	D	40	30	9
34-27	D	40	35	6
42-21	D	44	30	13
42-27	D	44	35	10
42-34	D	44	40	7
49-21	D	55	30	19
49-27	D	55	35	13
49-34	M	30	24	10
49-34	D	55	40	20
49-42	M	30	26	6
49-42	D	55	44	6
60-21	D	63	30	22
60-27	D	63	35	19
60-34	D	63	40	16
60-42	M	36	26	12
60-42	D	63	44	11
60-49	M	36	30	10
60-49	D	63	55	10
90-27	D	64	35	45

DN-dn	Loại	L	l	z
90-34	D	64	40	42
90-42	M	46	26	22
90-42	D	64	44	28
90-49	M	46	30	24
90-49	D	64	55	18
90-60	M	46	36	18
90-60	D	64	63	18
114-34	D	84	40	51
114-42	M	48	26	39
114-49	M	48	30	35
114-60	M	48	36	29
114-60	D	84	63	29
114-90	M	48	46	16
114-90	D	84	64	17
168-90	M	90	46	12
168-114	M	90	48	34
168-114	D	90	84	14
220-114	D	115.5	84	38,5
220-168	M	115.5	90	25
220-168	D	115.5	90	32,5

Nối thẳng chuyển bậc uPVC BS-ISO

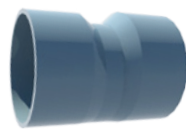
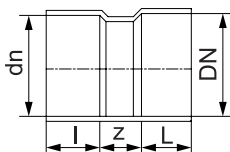

DN (BS)	dn (ISO)	L	l	z
114	110	48	61	50
168	160	90	86	50
220	200	115.5	106	50

Nối thẳng chuyển bậc uPVC BS-JIS

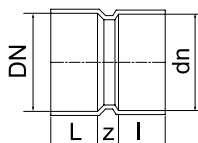

DN (BS)	dn (JIS)	L	l	z
114	114	48	50	50
168	165	90	80	50
220	216	115.5	80	50

Áp lực cho từng loại sản phẩm tùy thuộc vào đường kính sản phẩm đó

Nối góc 45°

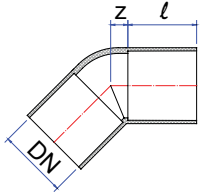

DN	Loại	l	z
21	D	30	5.5
27	D	35	7
34	D	40	9
42	M	26	10
42	D	44	10
49	M	30	12
49	D	55	12
60	M	36	14
60	D	63	15
90	M	46	20
90	D	63	22
114	M	48	27
114	D	84	26
168	M	90	42
168	D	90	42
220	M	115.5	55
220	D	115.5	55

Nối góc 90°

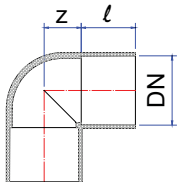

DN	Loại	l	z
21	D	30	11.5
27	D	35	15
34	D	40	19
42	M	26	22
42	D	44	23
49	M	30	26
49	D	55	26
60	M	36	32
60	D	63	32
90	M	46	47
90	D	63	48
114	M	48	60
114	D	84	59
168	M	90	90
168	D	90	90
220	M	115.5	118
220	D	115.5	118

Áp lực cho từng loại sản phẩm tùy thuộc vào đường kính sản phẩm đó

Nối góc 90° ren ngoài

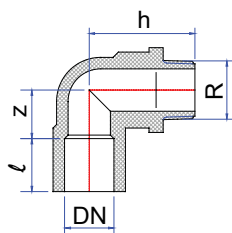

DN x R	Loại	l	h	z
21 x 1/2"	D	30	39	13
27 x 1/2"	D	35	50	5
27 x 3/4"	D	35	45	17
34 x 1/2"	D	40	45	20
34 x 3/4"	D	40	43	20
34 x 1"	D	40	55	20
42 x 1.1/4"	D	44	64	24
49 x 1.1/2"	D	55	67	27

Nối góc 90° ren ngoài đồng

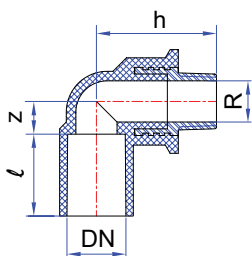

DN x R	Loại	l	h	z
21 x 1/2"	D	30	44	12
27 x 1/2"	D	35	46	15
27 x 3/4"	D	35	48	17

Nối góc 90° chuyển bậc

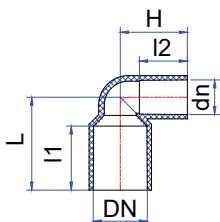

DN-dn	Loại	l ₁	l ₂	L	H
27-21	D	35	30	40	42
34-21	D	40	30	58	42
34-27	D	40	35	59	51
42-27	D	44	35	68	51
42-34	D	44	40	68	59
49-27	D	55	35	82	51
49-34	D	55	40	82	59
49-42	M	30	26	57	49
60-27	D	63	35	99	50
60-34	D	63	40	99	59
60-42	D	63	44	98	67
60-49	D	63	55	98	81
90-42	M	46	26	95	49
90-49	D	64	55	116	81
90-60	D	64	63	113	97
90-60	M	46	36	95	70
114-60	M	48	36	111	68
114-90	M	48	46	108	93

Áp lực cho từng loại sản phẩm tùy thuộc vào đường kính sản phẩm đó

Nối góc 90° ren trong

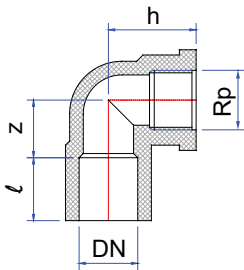

DN x Rp	Loại	l	h	z
21 x 1/2"	D	30	28	12
27 x 1/2"	D	35	33	15
27 x 3/4"	D	35	35	15
34 x 1/2"	D	40	30	20
34 x 3/4"	D	40	36	20
34 x 1"	D	40	39	9
42 x 1.1/4"	D	44	46	24
49 x 1.1/2"	D	55	48	27

Nối góc 90° ren trong đồng

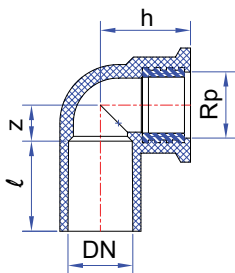

DN x Rp	Loại	l	h	z
21 x 1/2"	D	30	12	30
21 x 3/4"	D	30	15	32
27 x 1/2"	D	35	15	32
27 x 3/4"	D	35	15	35
34 x 1"	D	40	20	42

Ba chạc 45°

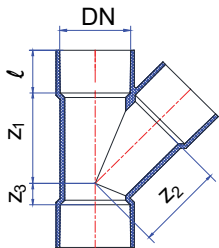

DN	Loại	l	z ₁	z ₂	z ₃
21	D	30	30	30	8
27	D	35	35	35	9
34	D	40	43	43	10
42	M	26	55	55	13
49	M	30	64	64	16
60	M	36	80	80	20.5
90	M	46	111	111	25
114	M	48	145	145	34
168	M	90	210	210	45
220	M	115.5	275	275	60

Ba chạc 45° chuyển bậc

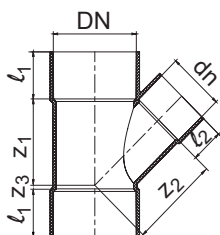

DN-dn	PN	Loại	l ₁	l ₂	z ₁	z ₂	z ₃
90-49	6	M	46	30	82	121	-12
90-60	6	M	46	36	90	132	3
114-60	6	M	48	36	102	150	-8
114-90	6	M	48	46	125	176	14
168-114	6	M	90	48	152	232	8

Áp lực cho từng loại sản phẩm tùy thuộc vào đường kính sản phẩm đó

Đơn vị tính: PN: bar - Các thông số khác: mm
Ghi chú: D: Dày - M: Mỏng - ĐC: Đặc chủng

Ba chạc 90°

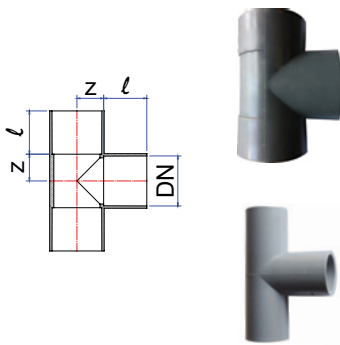

DN	Loại	l	z
21	D	30	11.5
27	D	35	15
34	D	40	19
42	D	44	23
49	M	30	26
49	D	55	26
60	M	36	32
60	D	63	32

DN	Loại	l	z
90	M	46	47
90	D	64	48
114	M	48	60
114	D	84	59
168	M	90	63
168	D	90	63
220	M	115.5	118
220	D	115.5	118

Ba chạc 90° ren ngoài

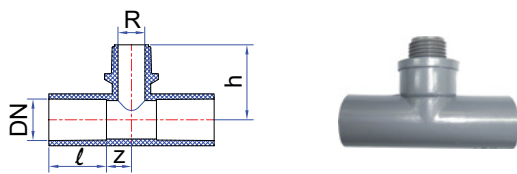

DN x R	PN	Loại	l	h	z
21 x 1/2"	9	D	30	29	12
27 x 1/2"	9	D	35	46	15
27 x 3/4"	9	D	35	48	15

Ba chạc 90° ren ngoài đồng

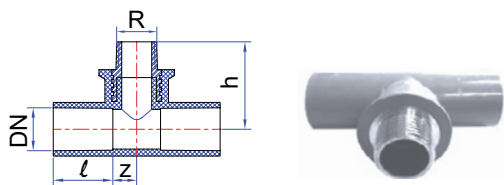

DN x R	Loại	l	h	z
21 x 1/2"	D	30	44	12
27 x 1/2"	D	35	46	15
27 x 3/4"	D	35	48	15

Ba chạc 90° ren trong

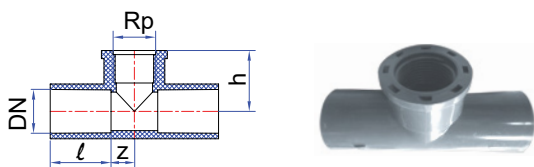

DN x Rp	Loại	l	h	z
21 x 1/2"	D	30	30	12
27 x 1/2"	D	35	33	15
27 x 3/4"	D	35	35	15

Ba chạc 90° ren trong đồng

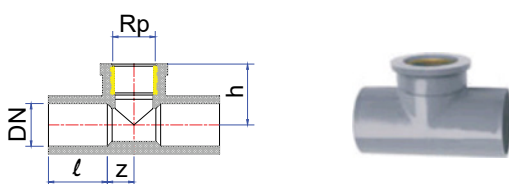

DN x Rp	Loại	l	h	z
21 x 1/2"	D	30	30	12
27 x 1/2"	D	35	32	15

Áp lực cho từng loại sản phẩm tùy thuộc vào đường kính sản phẩm đó

Ba chạc 90° chuyển bậc

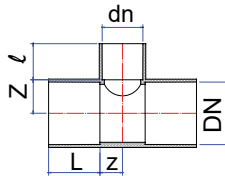

DN-dn	Loại	L	l	z	Z
27-21	D	35	30	11.5	15
34-21	D	40	30	11.5	18
34-27	D	40	35	15	19
42-21	D	44	30	11.5	23
42-27	M	26	21	14	22
42-27	D	44	35	15	43
49-21	D	55	30	11.5	56
49-27	M	30	21	14	47
49-27	D	55	35	15	26
42-34	D	44	40	19	17
49-34	D	55	40	18	26
49-42	M	30	27	23	25
60-21	D	63	30	12.5	32.5
60-27	D	63	35	15	32
60-34	M	36	24	18	56
60-34	D	63	40	19	32
60-42	M	36	27	23	58
60-42	D	63	44	23	32
60-49	M	36	30	26	32
60-49	D	63	55	26	73
90-27	D	64	35	17	48
90-34	D	64	40	19	48
90-42	M	46	27	23	46
90-42	D	64	44	23	48
90-49	M	46	30	11.5	46
90-49	D	64	55	11.5	48
90-60	M	46	36	15	47
90-60	D	64	63	11.5	48
114-60	M	48	36	14	60
114-60	D	84	63	15	60
114-90	M	48	46	11.5	60
114-90	D	84	64	14	101
168-90	M	90	46	15	88

Ba chạc cong 90°

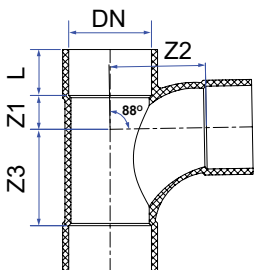

DN	Loại	L	Z1	Z2	Z3
60	M	36	30	49	54
90	M	46	47	66	67
114	M	48	59	90	92

Áp lực cho từng loại sản phẩm tùy thuộc vào đường kính sản phẩm đó

Đơn vị tính: PN: bar - Các thông số khác: mm
Ghi chú: D: Dày - M: Mỏng - ĐC: Đặc chủng

Tứ chạc cong

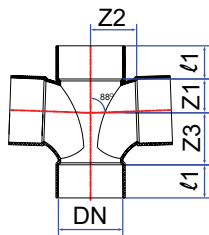

DN	Loại	l ₁	Z ₁	Z ₂	Z ₃
90	M	46	47	66	72
114	M	48	59	90	92

Đầu bịt

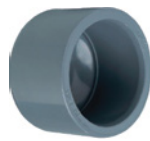
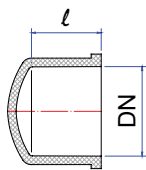

DN	Loại	l	DN	Loại	l
21	D	30	60	M	36
27	D	35	90	M	46
34	D	40	114	M	48
42	M	26	168	M	90
42	D	44	168	D	90
49	M	30	220	M	115.5
49	D	55	220	D	115.5

Nút bịt ren ngoài

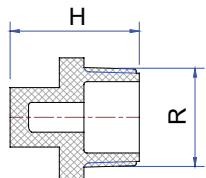

DN	R	Loại	H
21	1/2"	M	28
27	3/4"	M	30
34	1"	M	34
42	1.1/4"	M	33
49	1.1/2"	M	33
60	2"	D	39
90	3"	D	49
114	4"	D	59

Bạc chuyển bậc

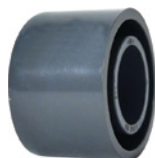
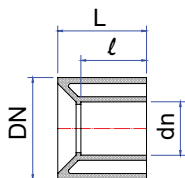

DN-dn	Loại	L	l
114-60	M	48	36
114-90	M	48	46

Áp lực cho từng loại sản phẩm tùy thuộc vào đường kính sản phẩm đó

Con thò (Si-phong)

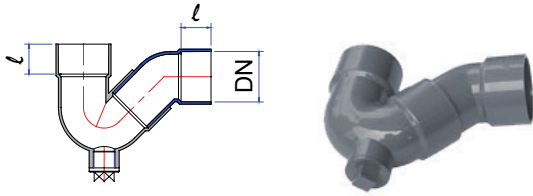

DN	Loại	l
60	M	36
90	M	46
114	M	48

Bịt xả thông tắc

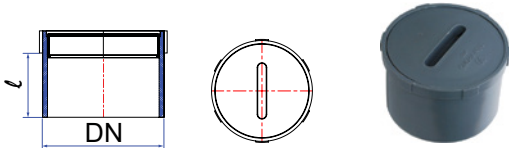

DN	Loại	l
60	M	36
90	M	46
114	M	48

Gioăng Bích

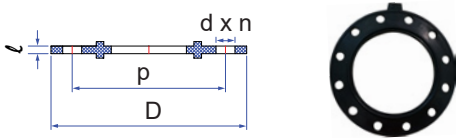

DN	Loại	l	D	p	d x n
90	D	4	200	160	18 x 8
114	D	5	220	180	18 x 8
168	D	5	285	240	22 x 8
220	D	5	330	290	23 x 12

Bích đơn đầu nong

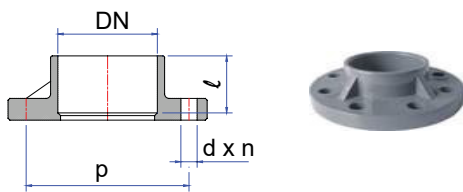

DN	Loại	l	p	d x n
90	D	63	160	18 x 8
114	D	84	180	18 x 8
168	D	132	240	22 x 8
220	D	155	290	23 x 12

Keo dán uPVC



STT	Sản phẩm	Loại
1	Keo dán 15gr	Tuýp
2	Keo dán 30gr	
3	Keo dán 50gr	
4	Keo dán 200gr	
5	Keo dán 500gr	Hộp
6	Keo dán 1000gr	

Áp lực cho từng loại sản phẩm tùy thuộc vào đường kính sản phẩm đó

Đơn vị tính: PN: bar - Các thông số khác: mm
Ghi chú: D: Dày - M: Mỏng - ĐC: Đặc chủng

ỐNG VÀ PHỤ KIỆN HDPE

Ống nhựa HDPE cực kì bền bỉ, không bị ăn mòn và gỉ sét bởi các loại hóa chất, không bị lão hóa bởi nhiệt độ và tia cực tím, chịu được độ va đập rất tốt, lại có độ uốn dẻo nên chịu được tải trọng cao.

Ống nhựa HDPE có giá thành rẻ hơn các loại ống thép, ống bê tông cốt thép. Đặc biệt, do trọng lượng của ống HDPE khá nhẹ nên chi phí lắp đặt, vận chuyển thấp, phương thức đấu nối đơn giản và tuổi thọ cao (nếu thiết kế và lắp đặt đúng kỹ thuật thì độ bền của ống HDPE không dưới 50 năm).

MỤC LỤC

Thông số kỹ thuật ống và phụ kiện HDPE tiêu chuẩn ISO 4427	38
Thông số kỹ thuật ống HDPE	38
Thông số kỹ thuật phụ kiện HDPE răng siết	39
Nối thẳng	39
Khâu nối ren ngoài	39
Khâu nối ren trong	39
Nối thẳng chuyển bậc	40
Nối góc 90°	40
Nối góc 90° ren ngoài	40
Ba chạc 90°	41
Ba chạc chuyển bậc	41
Đầu bịt	41
Đai khởi thủy	42
Thông số kỹ thuật phụ kiện hàn	42
Nối chuyển bậc hàn	42
Nối chuyển bậc hàn (tt)	43
Nối góc 11.25° - 30° hàn	43
Nối góc 45° hàn	44
Nối góc 90° hàn	44
Ba chạc 60° hàn	45
Ba chạc 90° hàn	45
Ba chạc chuyển bậc 90° hàn ($dn \leq 1/2DN$)	46
Ba chạc chuyển bậc 90° hàn ($dn > 1/2DN$)	47
Đầu nối bằng bích	48
Vành thép	49

Thông số kỹ thuật ống HDPE

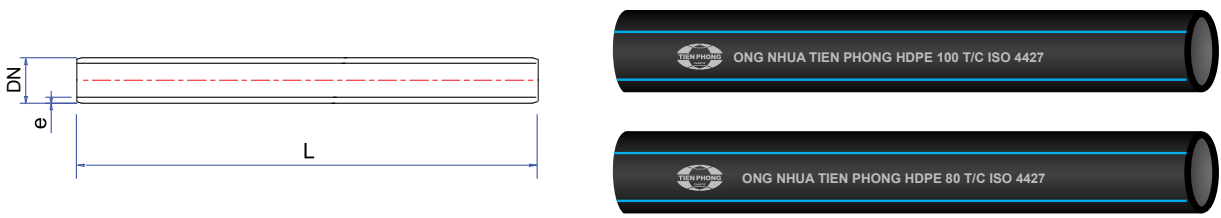

Đường kính danh nghĩa DN	Chiều dài ống L	Chiều dày thành ống e						
		SDR 26	SDR 21	SDR 17	SDR 13.6	SDR 11	SDR 9	SDR 7.4
PE 80		-	PN6	PN8	PN10	PN12.5	PN16	PN20
PE100		PN6	PN8	PN10	PN12.5	PN16	PN20	PN25
16	300	-	-	-	-	-	2.0	-
20	300	-	-	-	-	2.0	2.3	-
25	300	-	-	-	2.0	2.3	3.0	-
32	200	-	-	2.0	2.4	3.0	3.6	-
40	150	-	2.0	2.4	3.0	3.7	4.5	-
50	100	-	2.4	3.0	3.7	4.6	5.6	6.9
63	50	-	3.0	3.8	4.7	5.8	7.1	8.6
75	50	-	3.6	4.5	5.6	6.8	8.4	10.3
90	25	-	4.3	5.4	6.7	8.2	10.1	12.3
110	6	4.2	5.3	6.6	8.1	10.0	12.3	15.1
125	6	4.8	6.0	7.4	9.2	11.4	14.0	17.1
140	6	5.4	6.7	8.3	10.3	12.7	15.7	19.2
160	6	6.2	7.7	9.5	11.8	14.6	17.9	21.9
180	6	6.9	8.6	10.7	13.3	16.4	20.1	24.6
200	6	7.7	9.6	11.9	14.7	18.2	22.4	27.4
225	6	8.6	10.8	13.4	16.6	20.5	25.2	-
250	6	9.6	11.9	14.8	18.4	22.7	27.9	-
280	6	10.7	13.4	16.6	20.6	25.4	31.3	-
315	6	12.1	15.0	18.7	23.2	28.6	35.2	-
355	6	13.6	16.9	21.1	26.1	32.2	39.7	-
400	6	15.3	19.1	23.7	29.4	36.3	44.7	-
450	6	17.2	21.5	26.7	33.1	40.9	50.3	-
500	6	19.1	23.9	29.7	36.8	45.4	55.8	-
560	6	21.4	26.7	33.2	41.2	50.8	-	-
630	6	24.1	30.0	37.4	46.3	57.2	-	-
710	6	27.2	33.9	42.1	52.2	64.5	-	-
800	6	30.6	38.1	47.4	58.8	-	-	-
900	6	34.4	42.9	53.3	66.2	-	-	-
1000	6	38.2	47.7	59.3	72.5	-	-	-
1200	6	45.9	57.2	67.9	-	-	-	-
1400	6	53.5	66.7	82.4	-	-	-	-
1600	6	61.2	76.2	94.1	-	-	-	-
1800	6	69.1	85.7	105.9	-	-	-	-
2000	6	76.9	95.2	117.6	-	-	-	-

Chú ý : Chiều dài của ống có thể thay đổi theo yêu cầu.

Thông số kỹ thuật phụ kiện HDPE răng siết

Nối thẳng

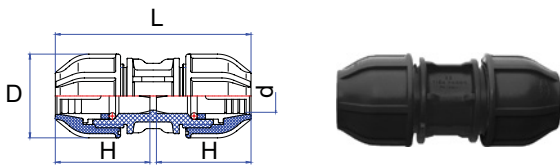

DN	d	D	H	L
20	20	50	58	120
25	25	57	62	128
32	32	66	74	152
40	40	84	81	166
50	50	98	96.5	198
63	63	118	107	220
75	75	135	115	240
90	90	160	143	294

Khâu nối ren ngoài

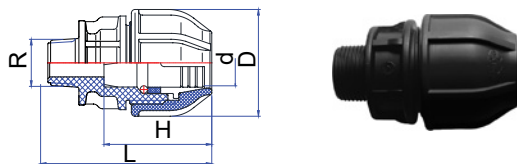

DN x R	d	D	H	L
20 x 1/2"	20	50	56	79
20 x 3/4"	20	50	56	80
25 x 1/2"	25	57	62	84
25 x 3/4"	25	57	62	85
25 x 1"	25	57	62	88
32 x 3/4"	32	66	73	96
32 x 1"	32	66	73	99
32 x 1.1/4"	32	66	73	102
40 x 1"	40	84	82	112
40 x 1 1/4"	40	84	82	115
40 x 1 1/2"	40	84	82	115
40 x 2"	40	84	82	120
50 x 1 1/4"	50	98	96	128
50 x 1 1/2"	50	98	96	128
50 x 2"	50	98	96	134
63 x 1 1/2"	63	118	106	138
63 x 2"	63	118	106	144
63 x 2 1/2"	63	118	106	150
75 x 2"	75	135	116	160
75 x 2 1/2"	75	135	116	164
90 x 2"	90	160	142	182
90 x 2 1/2"	90	160	142	186
90 x 3"	90	160	142	190

Khâu nối ren trong

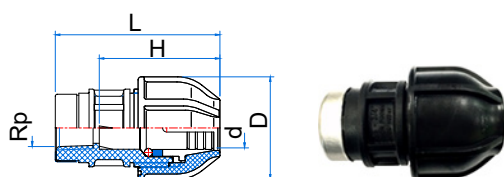

DN x Rp	d	D	H	L
20 x 1/2"	20	20	56	78
25 x 1/2"	25	25	60	84
25 x 3/4"	25	25	60	84
32 x 1"	32	32	72	98
40 x 1.1/4"				
50 x 1.1/2"				

Áp lực cho từng loại sản phẩm tùy thuộc vào đường kính sản phẩm đó

Nối thẳng chuyển bậc

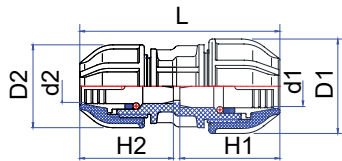

DN-dn	d1	d2	D1	D2	H1	H2	L
25-20	25	20	57	50	62	58	124
32-20	32	20	66	50	74	58	136
32-25	32	25	66	57	74	62	140
40-20	40	20	84	50	81	58	144
40-25	40	25	84	57	81	62	150
40-32	40	32	84	66	81	74	156
50-25	50	25	98	57	96.5	62	164
50-32	50	32	98	66	96.5	74	175
50-40	50	40	98	84	96.5	81	184
63-20							
63-25							
63-32	63	32	118	66	107	74	192
63-40	63	40	118	84	107	81	199
63-50	63	50	118	98	107	96.5	218
75-50	75	50	135	98	115	96.5	222
75-63	75	63	135	118	115	107	232
90-63	90	63	160	118	143	107	264
90-75	90	75	160	135	143	115	272

Nối góc 90°

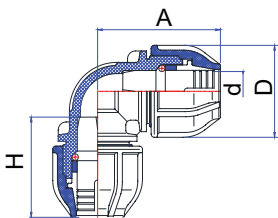

DN	d	D	H	A
20	20	50	58	73
25	25	57	62	78
32	32	66	74	94
40	40	84	81	106
50	50	98	96.5	126
63	63	118	107	146
75	75	135	115	165
90	90	160	143	200

Nối góc 90° ren ngoài

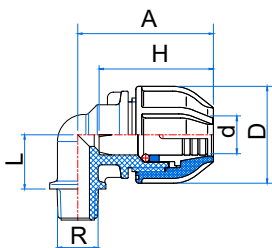

DN x R	d	D	L	H	A
20 x 1/2"	20	20	28	58	68
20 x 3/4"	20	20	28	69	70
25 x 1/2"	25	25	29	58	75
25 x 3/4"	25	25	32	60	75
32 x 1"	32	32	38	73	90
40 x 1 1/4"	32	40	45	81	102
50 x 1 1/2"	50	50	52	95	120
63 x 2"	63	63	61	105	138

Áp lực cho từng loại sản phẩm tùy thuộc vào đường kính sản phẩm đó

Ba chạc 90°

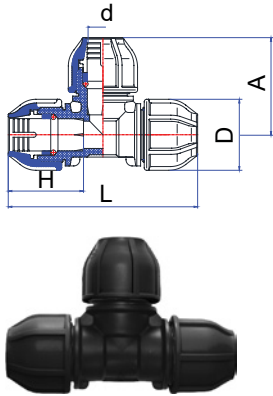

DN	d	D	H	A	L
20	20	50	58	73	146
25	25	57	62	78	156
32	32	66	74	94	188
40	40	84	81	106	212
50	50	98	96.5	126	252
63	63	118	107	146	292
75	75	135	115	158.5	330
90	90	160	143	200	400

Ba chạc chuyển bậc

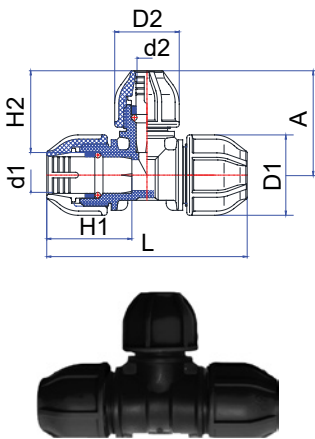

DN-dn	d1	d2	D1	D2	H1	H2	L	A
25-20	25	20	57	50	62	58	152	74
32-20	32	20	66	50	74	58	172	79
32-25	32	25	66	57	74	62	178	84
40-20	40	20	84	50	81	58	190	96
40-25	40	25	84	57	81	62	192	90
40-32	40	32	84	66	81	74	202	99
50-25	50	25	98	57	96.5	62	226	100
50-32	50	32	98	66	96.5	74	228	106
50-40	50	40	98	84	96.5	81	241	112
63-25	63	25	118	57	107	62	238	97
63-32	63	32	118	66	107	74	248	106
63-40	63	40	118	84	107	81	260	122
63-50	63	50	118	98	107	96.5	274	135.5
75-50	75	50	135	98	115	96.5	300	144.5
75-63	75	63	135	118	115	107	315	155
90-63	90	63	160	118	143	107	372	167
90-75	90	75	160	135	143	115	384	179

Đầu bịt

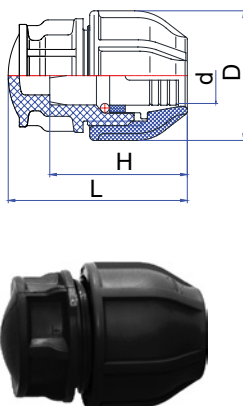

DN	d	D	H	L
20	20	50	58	67
25	25	57	62	72
32	32	66	74	88
40	40	84	81	95
50	50	98	96.5	112.5
63	63	118	107	127
75	75	135	115	140
90	90	160	143	172

Áp lực cho từng loại sản phẩm tùy thuộc vào đường kính sản phẩm đó

Đai khởi thủy

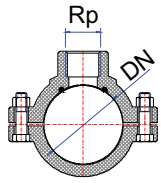

DN x Rp	d	A
32 x 1/2"	32	38
32 x 3/4"	32	38
40 x 1/2"	40	42
40 x 3/4"	40	42
50 x 1/2"	50	48
50 x 3/4"	50	48
50 x 1"		
63 x 1/2"	63	56
63 x 3/4"	63	56
63 x 1"		

DN x Rp	d	A
63 x 1 1/4"		
75 x 1/2"	75	62
75 x 3/4"	75	62
75 x 1"		
75 x 1 1/4"		
75 x 1 1/2"		
75 x 2"		
90 x 1/2"	90	70
90 x 3/4"	90	70
90 x 1"		

DN x Rp	d	A
90 x 1 1/4"		
90 x 1 1/2"		
90 x 2"		
110 x 1/2"	110	82
110 x 3/4"	110	82
110 x 1"		
110 x 1 1/4"		
110 x 1 1/2"		
110 x 2"		

Thông số kỹ thuật phụ kiện hàn

Nối chuyển bậc hàn

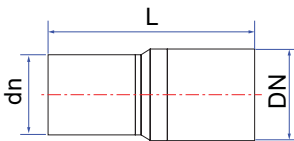

DN-dn	L
90-50	400
90-63	400
90-75	400
110-63	400
110-75	400
110-90	400
125-63	400
125-75	400
125-90	400
125-110	400
140-75	400
140-90	400
140-110	400
140-125	400
160-90	450
160-110	450
160-125	450
160-140	450
180-90	450
180-110	450
180-125	450

DN-dn	L
180-140	450
180-160	450
200-110	500
200-125	500
200-140	500
200-160	500
200-180	500
225-110	505
225-125	505
225-140	505
225-160	505
225-180	505
225-200	505
250-125	505
250-140	505
250-160	505
250-180	505
250-200	505
250-225	505
280-140	555
280-160	555

DN-dn	L
280-180	555
280-200	555
280-225	555
280-250	555
315-160	555
315-180	555
315-200	555
315-225	555
315-250	555
315-280	555
355-160	600
355-180	600
355-200	600
355-225	600
355-250	600
355-280	600
355-315	600
400-200	620
400-225	620
400-250	620
400-280	620

DN	PN	
	PE 80	PE 100
90 đến 630	6, 8, 10, 12.5, 16	6, 8, 10, 12.5, 16, 20

Liên hệ với Tiên Phong cho sản phẩm có PN khác

Nối chuyển bậc hàn (tt)

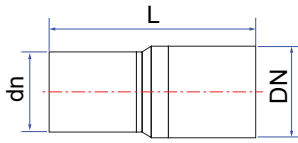

DN-dn	L	DN-dn	L
400-315	620	500-450	720
400-355	670	560-280	710
450-225	670	560-315	710
450-250	670	560-355	760
450-280	670	560-400	760
450-315	670	560-450	760
450-355	720	560-500	760
450-400	720	630-315	710
500-250	670	630-355	760
500-280	670	630-400	760
500-315	670	630-450	760
500-355	720	630-500	760
500-400	720	630-560	760

DN	PN	
	PE 80	PE 100
90 đến 630	6, 8, 10, 12.5, 16	6, 8, 10, 12.5, 16, 20

Liên hệ với Tiền Phong cho sản phẩm có PN khác

Nối góc 11.25° - 30° hàn

$a = 11.25^\circ - 30^\circ$

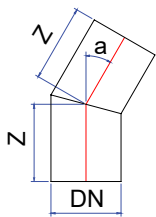

DN	Z	DN	Z
90	186	355	443
110	194	400	461
125	200	450	481
140	206	500	551
160	214	560	575
180	222	630	603
200	230	710	635
225	240	800	672
250	350	900	762
280	363	1000	852
315	427	1200	932

DN	PN	
	PE 80	PE 100
90 đến 500	6, 8, 10, 12.5	6, 8, 10, 12.5, 16
560 đến 710	6, 8, 10	6, 8, 10, 12.5
800 đến 1000	6, 8	6, 8, 10
1200	6	6, 8

Liên hệ với Tiền Phong cho sản phẩm có PN khác

Nối góc 45° hàn

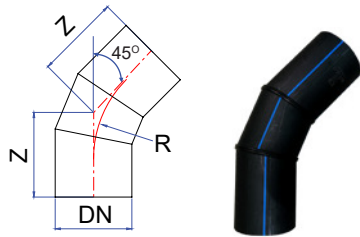

DN	Z	R	DN	Z	R
90	280	315	450	654	855
110	287	330	500	744	950
125	290	337.5	560	768	1008
140	307	378	630	794	1071
160	309	384	710	821	1136
180	314	396	800	847	1200
200	324	420	900	959	1350
225	327	427.5	1000	1071	1500
250	436	450	1200	1196	1800
280	447	476	1400	1544	2520
315	509	504	1600	1693	2880
355	579	674.5	1800	1942	3240
400	615	760	2000	2191	3600

DN	PN	
	PE 80	PE 100
90 đến 500	6, 8, 10, 12.5	6, 8, 10, 12.5, 16
560 đến 710	6, 8, 10	6, 8, 10, 12.5
800 đến 1000	6, 8	6, 8, 10
1200 đến 2000	6	6, 8

Liên hệ với Tiên Phong cho sản phẩm có PN khác

Nối góc 90° hàn

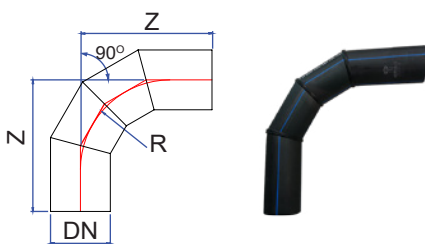

DN	Z	R	DN	Z	R
90	402	252	450	1043	742.5
110	414	264	500	1125	775
125	425	275	560	1190	840
140	444	294	630	1295	945
160	454	304	710	1415	1065
180	474	324	800	1550	1200
200	490	340	900	1750	1350
225	510	360	1000	1950	1500
250	625	375	1200	2250	1800
280	670	420	1400	2600	2100
315	773	472.5	1600	2900	2400
355	975	674.5	1800	3300	2700
400	1020	720	2000	3700	3000

DN	PN	
	PE 80	PE 100
90 đến 500	6, 8, 10, 12.5	6, 8, 10, 12.5, 16
560 đến 710	6, 8, 10	6, 8, 10, 12.5
800 đến 1000	6, 8	6, 8, 10
1200 đến 2000	6	6, 8

Liên hệ với Tiên Phong cho sản phẩm có PN khác

Ba chạc 60° hàn

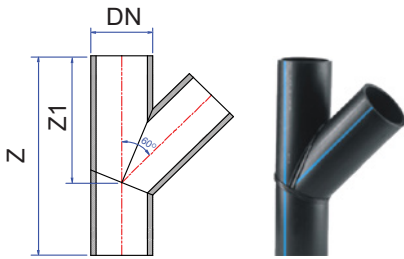

DN	Z	Z1	DN	Z	Z1
90	550	360	355	1230	800
110	600	400	400	1350	890
125	650	420	450	1450	950
140	680	450	500	1800	1200
160	750	500	560	2050	1400
180	840	560	630	2200	1500
200	900	620	710	2500	1700
225	980	670	800	2650	1800
250	1030	700	900	2900	2000
280	1070	730	1000	3200	2200
315	1180	770			

DN	PN	
	PE 80	PE 100
90 đến 500	6, 8	6, 8, 10
560 đến 710	6	6, 8
800 đến 1000	-	6

Liên hệ với Tiên Phong cho sản phẩm có PN khác

Ba chạc 90° hàn

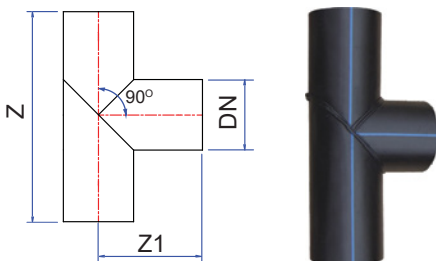

DN	Z	Z1	DN	Z	Z1
90	590	295	355	1155	578
110	610	305	400	1200	600
125	625	313	450	1250	625
140	640	320	500	1300	650
160	660	330	560	1560	780
180	680	340	630	1630	815
200	700	350	710	1750	875
225	725	363	800	1900	950
250	750	375	900	2100	1050
280	780	390	1000	2300	1150
315	815	408			

DN	PN	
	PE 80	PE 100
90 đến 500	6, 8	6, 8, 10
560 đến 710	6	6, 8
800 đến 1000	-	6

Liên hệ với Tiên Phong cho sản phẩm có PN khác

Ba chạc chuyển bậc 90° hàn (dn ≤ 1/2DN)

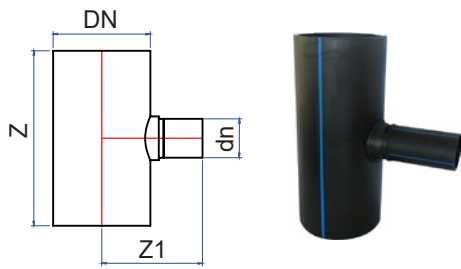

DN	PN	
	PE 80	PE 100
90 đến 500	-	6, 8, 10
560 đến 630	-	6, 8

Liên hệ với Tiền Phong cho sản phẩm có PN khác

DN-dn	Z	Z1
110-32	500	156
110-40	500	177
125-40	500	185
140-40	500	193
160-40	500	204
180-40	500	215
110-50	500	196
125-50	500	205
140-50	500	214
160-50	500	225
180-50	500	235
200-50	500	247
225-50	500	260
125-63	500	225
140-63	500	234
160-63	500	246
180-63	500	257
200-63	500	277
225-63	500	281
250-dn	500	294
280-63	500	310
315-63	600	328
355-63	700	349
400-63	700	372
450-63	700	397
500-63	700	422
560-63	800	452
630-63	800	488
160-75	500	256
180-75	500	268
200-75	500	279
225-75	500	293
250-75	500	307
280-75	500	323
315-75	600	341
355-75	700	363

DN-dn	Z	Z1
400-75	700	385
450-75	700	411
500-75	700	436
560-75	800	466
630-75	800	502
180-90	600	301
200-90	600	314
225-90	600	328
250-90	600	342
280-90	600	359
315-90	700	378
355-90	700	399
400-90	700	422
450-90	700	448
500-90	700	474
560-90	800	505
630-90	800	540
225-110	700	360
250-110	700	375
280-110	700	390
315-110	700	410
355-110	800	435
400-110	800	455
450-110	800	485
500-110	800	510
560-110	900	540
630-110	900	575
250-125	700	375
280-125	700	395
315-125	700	415
355-125	800	435
400-125	800	460
450-125	800	485
500-125	800	510
560-125	900	545
630-125	900	580

DN-dn	Z	Z1
280-140	700	390
315-140	700	415
355-140	800	435
400-140	800	460
450-140	800	485
500-140	800	515
560-140	900	545
630-140	900	580
315-160	700	410
355-160	800	435
400-160	800	460
450-160	800	490
500-160	800	515
560-160	900	545
630-160	900	585
400-180	800	460
450-180	800	490
500-180	800	515
560-180	900	550
630-180	900	585
400-200	900	460
450-200	900	490
500-200	900	520
560-200	1000	555
630-200	1000	590
450-225	1025	475
500-225	1025	500
500-250	1050	500
560-225	1225	530
560-250	1250	530
560-315	1315	530
630-225	1225	565
630-250	1250	565
630-315	1315	565

Ba chạc chuyển bậc 90° hàn (dn > 1/2DN)

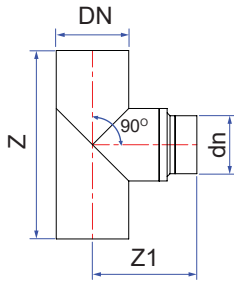

DN-dn	Z	Z1	DN-dn	Z	Z1
90-50	590	360	280-200	780	485
90-63	590	360	280-225	780	485
90-75	590	360	280-250	780	485
110-63	610	375	315-180	815	510
110-75	610	375	315-200	815	510
110-90	610	375	315-225	815	510
125-75	625	385	315-250	815	510
125-90	625	385	315-280	815	510
125-110	625	385	355-180	1155	615
140-75	640	395	355-200	1155	615
140-90	640	395	355-225	1155	615
140-110	640	395	355-250	1155	615
140-125	640	395	355-280	1155	615
160-90	660	410	355-315	1155	660
160-110	660	410	400-225	1200	640
160-125	660	410	400-250	1200	640
160-140	660	410	400-280	1200	640
180-110	680	420	400-315	1200	680
180-125	680	360	400-355	1200	680
180-140	680	420	450-250	1250	685
180-160	680	420	450-280	1250	685
200-110	700	435	450-315	1250	730
200-125	700	435	450-355	1250	730
200-140	700	435	450-400	1250	730
200-160	700	435	500-280	1300	715
200-180	700	435	500-315	1300	760
225-125	725	445	500-355	1300	760
225-140	725	445	500-400	1300	760
225-160	725	445	500-450	1300	760
225-180	725	445	560-355	1560	800
225-200	725	445	560-400	1560	800
250-140	750	465	560-450	1560	800
250-160	750	465	560-500	1560	835
250-180	750	465	630-355	1630	845
250-200	750	465	630-400	1630	845
250-225	750	465	630-450	1630	845
280-160	780	485	630-500	1630	885
280-180	780	485	630-560	1630	885

DN	PN	
	PE 80	PE 100
90 đến 630	-	6, 8, 10

Liên hệ với Tiên Phong cho sản phẩm có PN khác

Đầu nối bằng bích

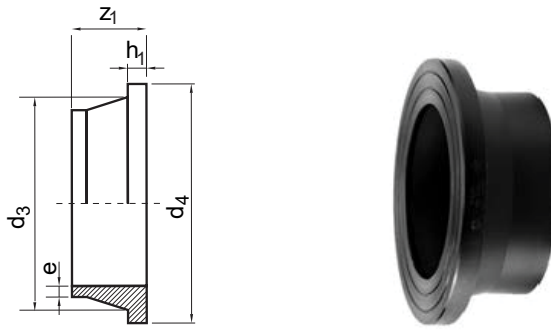

DN	d ₃	d ₄	z ₁	PN 10		PN 16	
				e	h ₁	e	h ₁
25	33	58	50			2.3	9
32	40	68	50			3.0	10
40	50	78	50			3.7	11
50	61	88	50	3.0	12	4.6	12
63	75	102	50	3.8	14	5.8	14
75	89	122	50	4.5	16	6.9	16
90	105	138	80	5.4	17	8.2	17
110	125	158	80	6.6	18	10.0	18
125	132	158	80	7.4	18	11.4	25
140	155	188	80	8.3	18	12.7	25
160	175	212	80	9.5	18	14.6	25
180	180	212	80	10.7	20	16.4	30
200	232	268	100	11.9	24	18.2	32
225	235	268	100	13.4	24	20.5	32
250	285	320	100	14.8	25	22.7	35
280	291	320	100	16.6	25	25.4	35
315	335	370	100	18.7	25	28.6	35
355	373	430	120	21.1	30	32.2	40
400	427	482	120	23.7	33	36.3	46
450	514	585	120	26.7	46	40.9	60
500	530	585	120	29.7	46	45.4	60
560	615	685	120	33.2	50	50.8	60
630	652	685	120	37.4	50	57.2	60
710	737	800	120	42.1	50	64.6	60
800	840	905	120	47.4	52		
900	944	1005	120	53.3	55		
1000	1047	1110	140	59.3	60		
1200	1245	1330	140				

DN	PN	
	PE 80	PE 100
25 đến 1200	6, 8, 10, 12.5, 16	6, 8, 10, 12.5, 16, 20

Liên hệ với Tiên Phong cho sản phẩm có PN khác

Vành thép

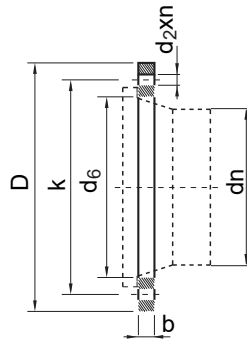

dn	DN	D	d6	k	b	d ₂	n	M
20	15	95	28	65	14	14	4	M12
25	20	105	34	75	14	14	4	M12
32	25	115	42	85	16	14	4	M12
40	32	140	21	100	16	18	4	M16
50	40	150	62	110	16	18	4	M16
63	50	165	75	125	16	18	4	M16
75	65	185	92	145	16	18	4	M16
90	80	200	108	160	18	18	4	M16
110	100	220	128	180	18	18	8	M16
125	100	220	135	180	18	18	8	M16
140	125	250	158	210	18	18	8	M16
160	150	285	178	240	18	22	8	M16
180	150	285	188	240	18	22	8	M20
200	200	340	235	295	20	22	8	M20
225	200	340	238	295	20	22	8	M20
250	250	395	288	350	22	22	12	M20
280	250	395	294	350	22	22	12	M20
315	300	445	338	400	26	22	12	M20
355	350	505	376	460	28	22	16	M20
400	400	565	430	515	32	26	16	M24
450	500	670	517	620	38	26	20	M24
500	500	670	533	620	38	26	20	M24
560	600	780	618	725	44	30	20	M27
630	600	780	645	725	44	30	20	M27
710	700	895	740	840	50	30	24	M27
800	800	1015	843	950	56	33	24	M30
900	900	1115	947	1050	62	33	28	M30
1000	1000	1230	1050	1160	68	36	28	M33
1200	1200	1455	1260	1380	80	39	32	M36

DN	PN	
	PE 80	PE 100
20 đến 1200	6, 8, 10, 12.5, 16	6, 8, 10, 12.5, 16, 20

Liên hệ với Tiền Phong cho sản phẩm có PN khác

ỐNG VÀ PHỤ KIỆN GÂN XOẮN HDPE 2 LỚP

Ống hai vách HDPE gân xoắn được dùng để thay thế ống bê tông nhờ những đặc điểm ưu việt của nó: khả năng kháng hóa chất cao, không đóng cặn, dễ di chuyển, lắp đặt nhanh chóng,...

Đặc điểm của loại ống này là không chịu áp lực nên chỉ dùng cho hệ thống thoát nước cho công nghiệp hoặc dân dụng.

MỤC LỤC

Thông số kỹ thuật ống và phụ kiện gân xoắn HDPE 2 lớp tiêu chuẩn TCCS và TCVN 9070	52
Thông số kỹ thuật sản phẩm ống TCCS	52
Thông số kỹ thuật sản phẩm ống TCVN 9070	53
Thông số kỹ thuật phụ kiện	54
Nối góc 45° HDPE hai vách gân xoắn	54
Nối góc 90° HDPE hai vách gân xoắn	54
Ba chạc 45° HDPE hai vách gân xoắn	54
Ba chạc 90° HDPE hai vách gân xoắn	54

Thông số kỹ thuật sản phẩm ống TCCS

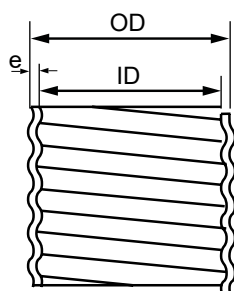

DN	Loại	Độ cứng vòng (Kg/cm ²)	Đường kính trong ID (mm)	Đường kính ngoài OD (mm)	Độ dày ống e (mm)
200	II	6.5	200	230	15.0
	II	4.5	250	282	16.0
300	I	4.5	300	338	19.0
	II	2.2		335	17.5
	III	1.0		328	14.0
400	I	3.5	400	450	25.0
	II	2.2		444	22.0
	III	0.9		434	17.0
500	I	3.0	500	558	29.0
	II	2.0		553	26.5
	III	0.8		544	22.0
600	I	2.6	600	662	31.0
	II	1.75		658	29.0
	III	0.8		650	25.0
800	I	2.6	800	888	44.0
	II	1.5		878	39.0
	III	0.8		868	34.0

Thông số kỹ thuật sản phẩm ống TCVN 9070

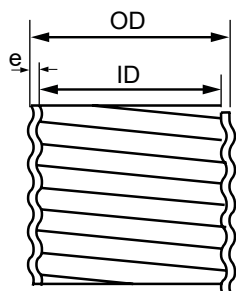

DN	Độ cứng vòng	Đường kính trong ID (mm)	Đường kính ngoài OD (mm)	Độ dày ống e (mm)
200	2	195	215	10
	4	196	220	12
	8	196	224	14
300	4	290	320	14
	8	292	328	18
400	4	402	442	19
	8	402	452	25
500	4	508	560	26
	8	510	570	30
600	4	605	665	30
	8	605	675	35
800	4	812	898	43
	8	812	902	45
900	4	900	990	45
	8	900	1000	50
1000	4	1000	1090	45
	8	1000	1100	50
1200	4	1200	1300	50
	8	1200	1330	65

Thông số kỹ thuật phụ kiện

Nối góc 45° HDPE hai vách gân xoắn

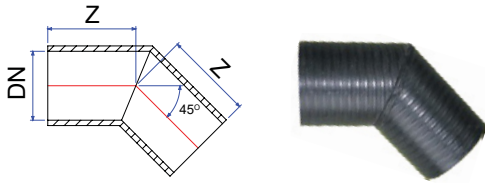

DN	Z
200	296
300	466
400	490
500	616
600	636

DN	Z
800	785
900	805
1000	875
1200	1070

Nối góc 90° HDPE hai vách gân xoắn

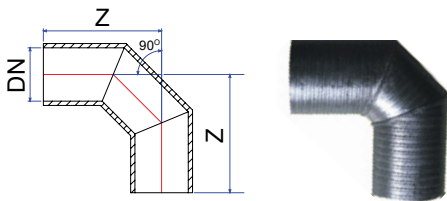

DN	Z
200	467
300	772
400	829
500	1049
600	1113

DN	Z
800	1342
900	1392
1000	1513
1200	1804

Ba chạc 45° HDPE hai vách gân xoắn

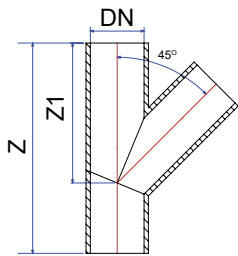

DN	Z	Z1
200	864	568
300	1.303	836
400	1.464	974
500	1.842	1.226
600	1.983	1.347

DN	Z	Z1
800	2.509	1.724
900	2.650	1.845
1000	2.841	2.016
1200	3.638	2.300

Ba chạc 90° HDPE hai vách gân xoắn

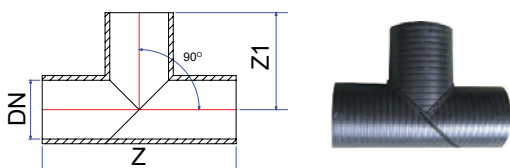

DN	Z	Z1
200	722	361
300	1.120	560
400	1.234	617
500	1.560	780
600	1.660	830

DN	Z	Z1
800	2.090	1.045
900	2.190	1.095
1000	2.390	1.195
1200	2.900	1450

ỐNG GÂN SÓNG HDPE 2 LỚP

Ống hai vách HDPE gân sóng được dùng để thay thế ống bê tông nhờ những đặc điểm ưu việt của nó: khả năng kháng hóa chất cao, không đóng cặn, dễ di chuyển, lắp đặt nhanh chóng....

Mục đích sử dụng của ống dùng cho hệ thống thoát nước cho công nghiệp hoặc dân dụng.

Thông số kỹ thuật ống

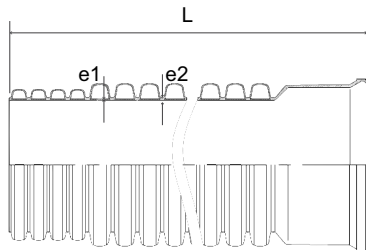

DN	L	SN 4		SN 8	
		e ₁	e ₂	e ₁	e ₂
150	6	1.0	1.5	1.0	1.8
200	6	1.1	1.5	1.1	2.0
250	6	1.5	1.8	1.5	2.2
300	6	1.7	2.3	1.7	3.2
400	6	2.3	3.0	2.3	4.0
500	6	3.0	3.2	3.0	4.5
600	6	3.5	4.5	3.5	5.8
800	6	4.5	5.5	4.5	6.6

SN: Độ cứng danh nghĩa (kN/m²)

ỐNG VÀ PHỤ KIỆN PP-R

Ống và phụ tùng PP-R là lựa chọn tối ưu khi dùng để dẫn nước nóng trong dân dụng và công nghiệp. Ống PP-R có thể chịu được nhiệt độ tới 95°C. Bên cạnh đó ống PP-R còn được sử dụng dẫn nước lạnh, dẫn dầu, chất lỏng có tính ăn mòn cao, dung dịch dinh dưỡng, thực phẩm.

Ống PP-R không gây độc hại, không bị đóng cặn, bảo đảm vệ sinh an toàn thực phẩm, độ bền trên 50 năm. Ống PP-R cách âm rất tốt, giữ nhiệt, trọng lượng nhẹ hơn hẳn so với ống kim loại, nên rất dễ thi công lắp đặt.

MỤC LỤC

Thông số kỹ thuật ống và phụ kiện PP-R tiêu chuẩn DIN 8077:8078	60
Thông số kỹ thuật của ống PP-R	60
Thông số kỹ thuật phụ kiện PP-R	61
Nối thẳng	61
Nối thẳng ren ngoài	61
Nối thẳng ren trong	61
Nối thẳng chuyển bậc	62
Nối góc 45°	62
Nối góc 90°	63
Nối góc 90° ren ngoài	63
Nối góc 90° ren trong	63
Nối góc 90° ren trong kép	63
Ba chạc 90°	64
Ba chạc ren ngoài	64
Ba chạc ren trong	64
Ba chạc chuyển bậc	65
Đầu bịt	66
Zắc co ren ngoài	66
Zắc co ren trong	66
Zắc co nhựa	66
Bích hàn lồng	66
Bích hàn mặt đầu	67
Ống tránh	67
Van chặn	67
Van cửa	67
Thông số kỹ thuật phụ kiện PP-R hàn	68
Đầu nối chuyển bậc	68
Nối góc 45° hàn	68
Nối góc 90° hàn	68
Ba chạc 60° hàn	68
Ba chạc 90° hàn	69
Ba chạc 90° chuyển bậc hàn (dn ≤ 1/2DN)	69
Ba chạc 90° chuyển bậc hàn (dn > 1/2DN)	69

Thông số kỹ thuật của ống PP-R

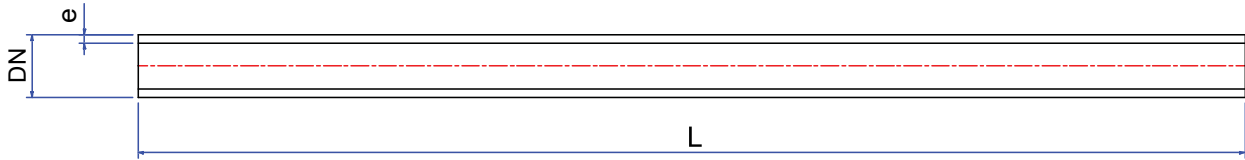
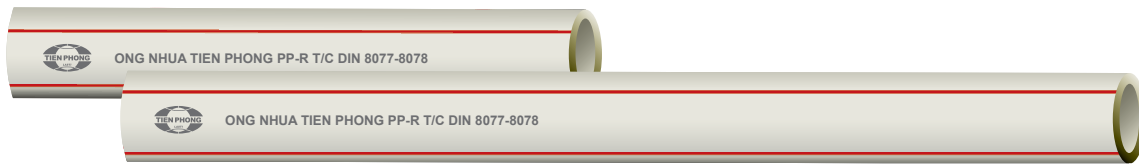

Đường kính danh nghĩa DN	Chiều dài ống L	Chiều dày ống e			
		SDR 11 PN10	SDR 7.4 PN16	SDR 6 PN20	SDR 5 PN25
20	4	2.3	2.8	3.4	4.1
25	4	2.8	3.5	4.2	5.1
32	4	2.9	4.4	5.4	6.5
40	4	3.7	5.5	6.7	8.1
50	4	4.6	6.9	8.3	10.1
63	4	5.8	8.6	10.5	12.7
75	4	6.8	10.3	12.5	15.1
90	4	8.2	12.3	15	18.1
110	4	10	15.1	18.3	22.1
125	4	11.4	17.1	20.8	25.1
140	4	12.7	19.2	23.3	28.1
160	4	14.6	21.9	26.6	32.1
180	4	16.4	24.6	29	36.1
200	4	18.2	27.4	33.2	-

Chú ý:

- Sản phẩm ống PN10, PN16 sử dụng cho dẫn nước lạnh (chỉ xanh trên thân ống)
- Sản phẩm ống PN20, PN25 sử dụng cho dẫn nước lạnh và nước nóng (chỉ đỏ trên thân ống)

Thông số kỹ thuật phụ kiện PP-R

Nối thẳng

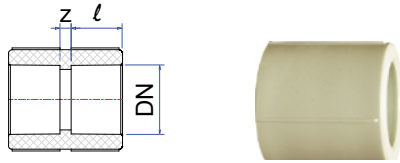

DN	l	z
20	14.5	3
25	16	4
32	18	4
40	20.5	4
50	23.5	4
63	27.5	5
75	30	6
90	33	6
110	37	8
125	40	10
140	43	12
160	47	12
200	53	12

Nối thẳng ren ngoài

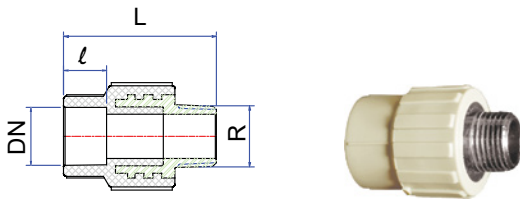

DN x R	L	l
20 x 1/2"	52	14.5
20 x 3/4"	53	14.5
25 x 1/2"	56	16
25 x 3/4"	57	16
32 x 1"	68	18
40 x 1.1/4"	80	20.5
50 x 1.1/2"	85	23.5
63 x 2"	104	27.5
75 x 2.1/2"	101	30
90 x 3"	109	33
110 x 4"	109	37

Nối thẳng ren trong

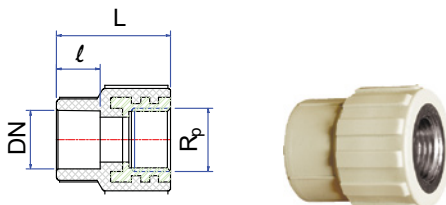

DN x Rp	L	l
20 x 1/2"	38	14.5
20 x 3/4"	38	14.5
25 x 1/2"	42	16
25 x 3/4"	42	16
32 x 1"	50	18
40 x 1.1/4"	60	20.5
50 x 1.1/2"	65	23.5
63 x 2"	78	27.5
75 x 2.1/2"	74	30
90 x 3"	79	33
110 x 4"	86	37

Áp lực cho từng loại sản phẩm tùy thuộc vào đường kính sản phẩm đó

Nối thẳng chuyển bậc

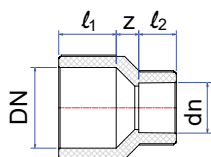

DN-dn	l_1	l_2	z	DN-dn	l_1	l_2	z
25-20	16	14.5	6	90-50	33	23.5	23
32-20	18	14.5	9	90-63	33	27.5	19
32-25	18	16	7	90-75	33	30	13
40-20	20.5	14.5	13	110-50	37	23.5	38.5
40-25	20.5	16	11	110-63	37	27.5	28
40-32	20.5	18	8	110-75	37	30	22
50-20	23.5	14.5	18.5	110-90	37	33	16
50-25	23.5	16	16	125-90	40	33	27
50-32	23.5	18	14	125-110	40	37	18
50-40	23.5	20.5	13	140-110	43	37	25
63-25	27.5	16	16	140-125	43	40	13
63-32	27.5	18	14	160-110	47	37	36
63-40	27.5	20.5	13	160-125	47	40	28
63-50	27.5	23.5	11	160-140	47	43	20
75-32	30	18	23	200-110	55	37	56
75-40	30	20.5	20	200-125	55	40	48
75-50	30	23.5	16	200-140	55	43	40
75-63	30	27.5	9	200-160	55	47	35

Nối góc 45°

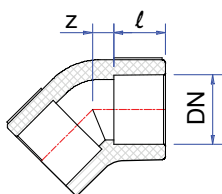

DN	l	z
20	14.5	5
25	16	6
32	18	8
40	20.5	11.5
50	23.5	13.5
63	27.5	16
75	30	18
90	33	22
110	37	28

Áp lực cho từng loại sản phẩm tùy thuộc vào đường kính sản phẩm đó

Nối góc 90°

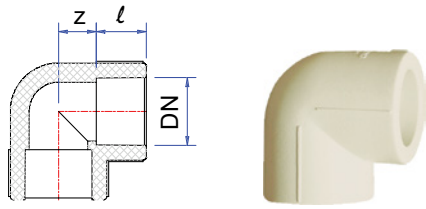

DN	ℓ	z	DN	ℓ	z
20	14.5	11	90	33	48
25	16	14	110	37	58
32	18	17	110	37	58
40	20.5	21	125	40	63
50	23.5	27	140	43	70
63	27.5	33	160	47	79
75	30	40	200	55	101

Nối góc 90° ren ngoài

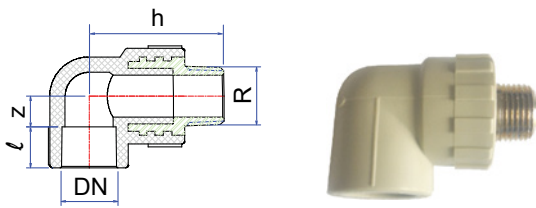

DN x R	ℓ	h	z
20 x 1/2"	14.5	50	11
25 x 1/2"	16	53	14
25 x 3/4"	16	54	14
32 x 1"	18	72	17

Nối góc 90° ren trong

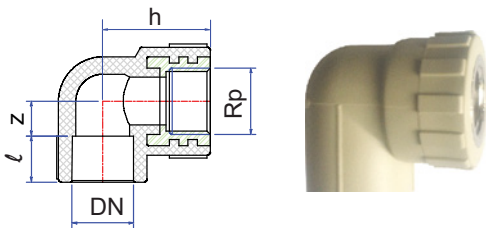

DN x Rp	ℓ	h	z
20 x 1/2"	14.5	36	11
25 x 1/2"	16	39.5	14
25 x 3/4"	16	39.5	14
32 x 1"	18	58	17

Nối góc 90° ren trong kép

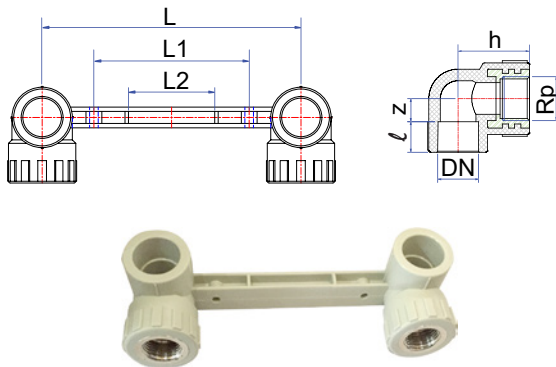

DN x Rp	L	L1	L2	ℓ	h	z
25 x 1/2"	150	90	50	16	39.5	14

Áp lực cho từng loại sản phẩm tùy thuộc vào đường kính sản phẩm đó

Ba chạc 90°

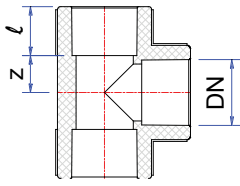

DN	l	z
20	14.5	11
25	16	14
32	18	17
40	20.5	21
50	23.5	27
63	27.5	33
75	30	40
90	33	48
110	37	58
125	40	63
140	43	70
160	47	79

Ba chạc ren ngoài

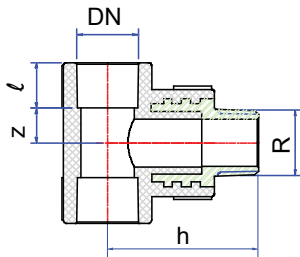

DN x Rp	l	h	z
20 x 1/2"	14.5	50	11
25 x 1/2"	16	53	14
25 x 3/4"	16	54	14
32 x 1"	18	72	17
50 x 3/4"	23.5	63	27
50 x 1"	23.5	74	27

Ba chạc ren trong

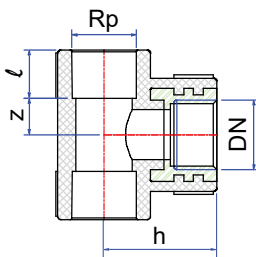

DN x Rp	l	h	z
20 x 1/2"	14.5	36	11
25 x 1/2"	16	39.5	14
25 x 3/4"	16	39.5	14
32 x 1"	18	58	17
50 x 3/4"	23.5	49	27
50 x 1"	23.5	62	27

Áp lực cho từng loại sản phẩm tùy thuộc vào đường kính sản phẩm đó

Ba chạc chuyển bậc

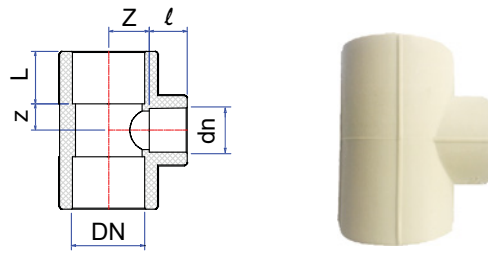

DN- dn	L	l	Z	z
25-20	16	14.5	11	6
32-20	18	14.5	11	9
32-25	18	16	14	7
40-20	20.5	14.5	13	11
40-25	20.5	16	14	11
40-32	20.5	18	17	8
50-20	23.5	14.5	28	11
50-25	23.5	16	16	14
50-32	23.5	18	17	14
50-40	23.5	20.5	21	13
63-25	27.5	16	34	14
63-32	27.5	18	17	14
63-40	27.5	20.5	21	13
63-50	27.5	23.5	27	11
75-32	30	18	41	17
75-40	30	20.5	21	20
75-50	30	23.5	27	16
75-63	30	27.5	33	9
90-50	33	23.5	27	23
90-63	33	27.5	33	19
90-75	33	30	40	13
110-63	37	27.5	58	34
110-75	37	30	58	41
110-90	37	33	58	50
125-75	40	30	67	41
125-90	40	33	71	48
125-110	40	37	67	60
140-63	43	27.5	78	34
140-75	43	30	78	41
140-90	43	33	78	50
140-110	43	37	78	60
140-125	43	40	75	67
160-75	47	30	90	41
160-90	47	33	94	51
160-110	47	37	60	90
160-125	47	40	87	66
160-140	47	43	84	74

Áp lực cho từng loại sản phẩm tùy thuộc vào đường kính sản phẩm đó

Đầu bịt

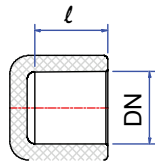

DN	l
20	14.5
25	16
32	18
40	20.5
50	23.5
63	27.5
75	30
90	33
110	37

Zắc co ren ngoài

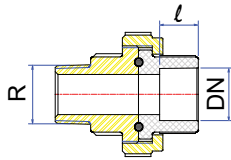

DN x R	l
20 x 1/2"	14.5
25 x 3/4"	16
32 x 1"	18
40 x 1.1/4"	20.5
50 x 1.1/2"	23.5
63 x 2"	27.5

Zắc co ren trong

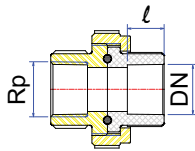

DN x R	l
20 x 1/2"	14.5
25 x 3/4"	16
32 x 1"	18
40 x 1.1/4"	20.5
50 x 1.1/2"	23.5
63 x 2"	27.5

Zắc co nhựa

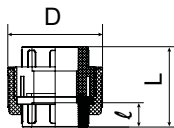

DN	L	l	D
20	45	14.5	45
25	53	16	56
32	63	18	68
40	68	20.5	82
50	76	23.5	100
63	86	27.5	120

Bích hàn lồng

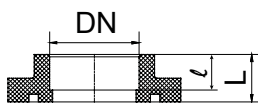

DN	L	l
63	35.5	27.5
75	40	30
90	44	33
110	47	37

Áp lực cho từng loại sản phẩm tùy thuộc vào đường kính sản phẩm đó

Bích hàn mặt đầu

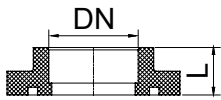

DN	L
63	60
75	60
90	60
110	60
125	45
125	120
140	48
140	120
160	58
160	120
200	65
200	135

Ống tránh

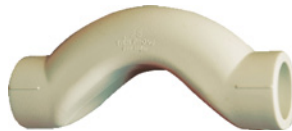
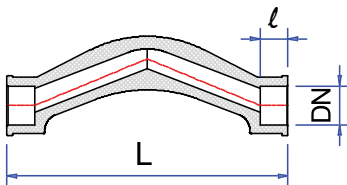

DN	L	l
20	160	14.5
25	170	16

Van chặn

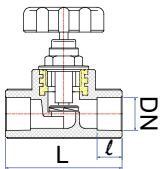

DN	L	l
20	14.5	71
25	16	82
32	18	96
40	20.5	96
50	23.5	110
63	27.5	125

Van cửa

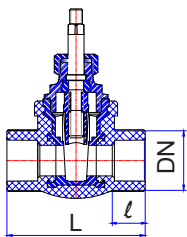

DN	L	l
20	14.5	65
25	16	68
32	18	80
40	20.5	100
50	23.5	115
63	27.5	130

Áp lực cho từng loại sản phẩm tùy thuộc vào đường kính sản phẩm đó

Thông số kỹ thuật phụ kiện PP-R hàn

Đầu nối chuyên bậc

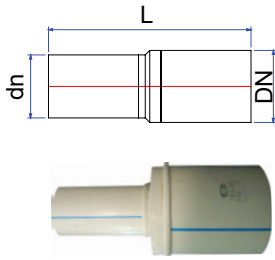

DN	L	DN	L
125-63	400	160-90	400
125-75	400	160-110	450
125-90	400	160-125	450
125-110	400	160-140	450
140-63	400	200-90	400
140-75	400	200-110	450
140-90	400	200-125	450
140-110	450	200-140	450
140-125	450	200-160	450

DN	PN
125 đến 200	10, 16, 20

Nối góc 45° hàn

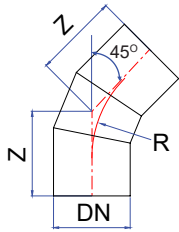

DN	Z	R
90	280	315
110	287	330
125	290	337.5
140	307	378
160	309	384
180	314	396
200	324	420

DN	PN
90 đến 200	10, 16, 20

Nối góc 90° hàn

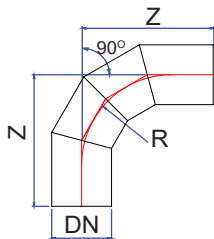

DN	Z	R
90	402	252
110	414	264
125	425	275
140	444	294
160	454	304
180	474	324
200	490	340

DN	PN
90 đến 200	10, 16, 20

Ba chạc 60° hàn

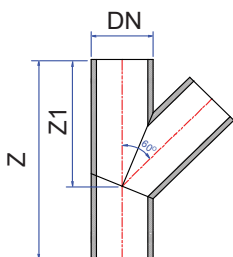

DN	Z	Z1
90	550	360
110	600	400
125	650	420
140	680	450
160	750	500
180	840	560
200	900	620

DN	PN
90 đến 200	10, 16, 20

Áp lực cho từng loại sản phẩm tùy thuộc vào đường kính sản phẩm đó

Ba chạc 90° hàn

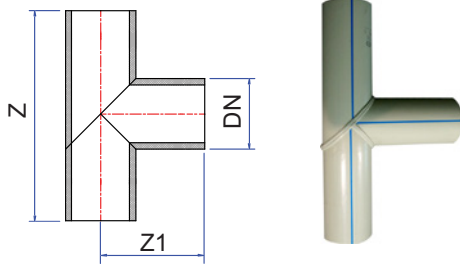

DN	Z	Z1
90	590	295
110	610	305
125	625	313
140	640	320
160	660	330
180	680	340
200	700	350

DN	PN
90 đến 200	10, 16, 20

Ba chạc 90° chuyển bậc hàn (dn ≤ 1/2DN)

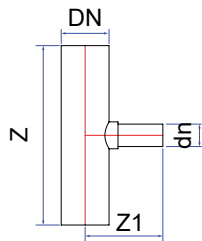

DN-dn	L	L1	DN-dn	L	L1
125-40	500	230	180-40	500	260
125-50	500	230	180-50	500	260
140-40	500	240	180-63	600	270
140-50	500	240	180-75	600	270
140-63	600	250	200-40	500	270
160-40	500	250	200-50	500	270
160-50	500	250	200-63	600	280
160-63	600	260	200-75	600	280
160-75	600	260	200-90	600	290

DN	PN
125 đến 200	10, 16, 20

Ba chạc 90° chuyển bậc hàn (dn > 1/2DN)

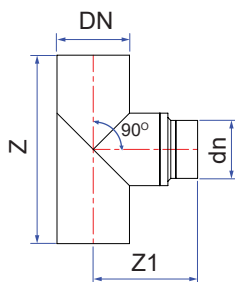

DN-dn	Z	Z1	DN-dn	Z	Z1
110-90	610	375	160-90	660	410
125-63	625	385	160-110	660	410
125-75	625	385	160-125	660	410
125-90	625	385	160-140	660	410
125-110	625	385	200-90	700	435
140-75	640	395	200-110	700	435
140-90	640	395	200-125	700	435
140-110	640	395	200-140	700	435
140-125	640	395	200-160	700	435

DN	PN
110 đến 200	10, 16, 20

Áp lực cho từng loại sản phẩm tùy thuộc vào đường kính sản phẩm đó

SẢN PHẨM KHÁC

- Máng luồn dây điện
- Ống luồn dây điện
- Hàng rào nhựa uPVC

Máng luồn dây điện uPVC tiêu chuẩn BS 4678-4

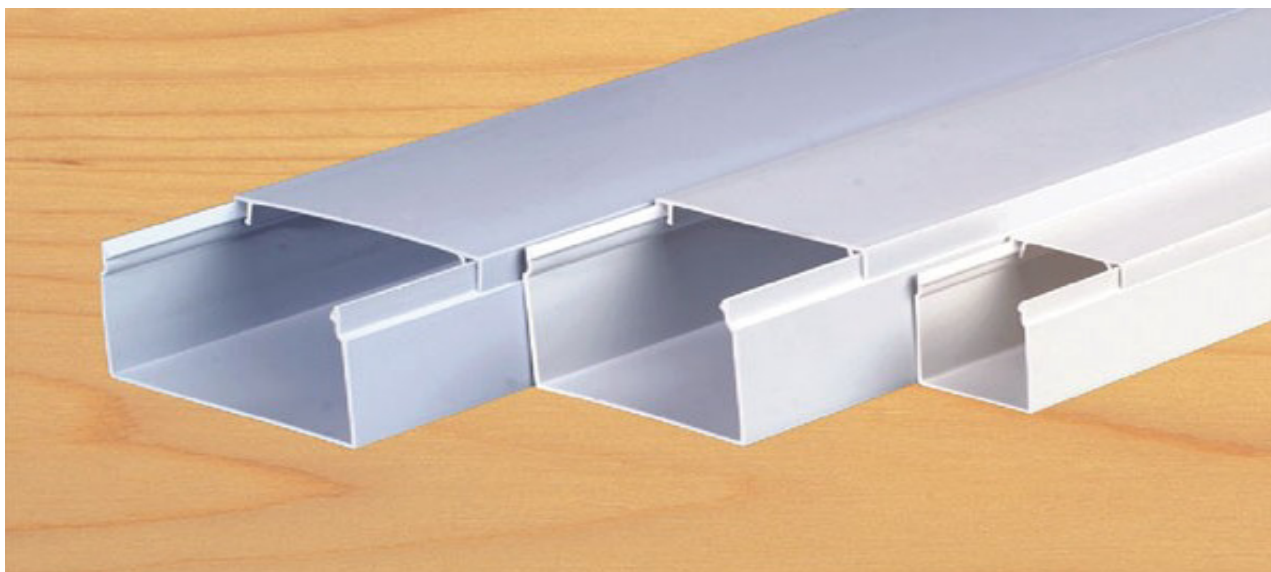

Máng luồn dây điện uPVC Tiên Phong có chất lượng cao, tiện lợi khi sử dụng và đảm bảo tính thẩm mỹ của công trình. Nắp đậy được thiết kế đóng mở dễ dàng, nhưng vẫn đảm bảo kín, chắc, bảo vệ ống dây điện ở bên trong. Sản phẩm có nhiều kích cỡ (từ 28x10 đến 100x40) phù hợp với mọi quy mô công trình.

Thông số kỹ thuật máng luồn dây điện

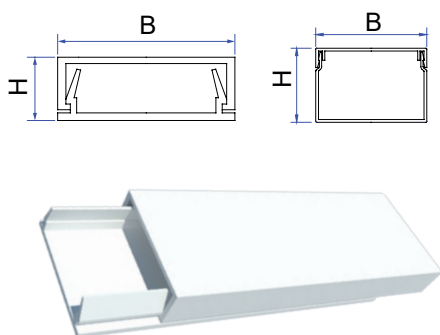

B	H
14	8
18	10
28	10
40	20
40	40
60	40
100	40

Chiều dài $L = 3m$ và có thể thay đổi theo yêu cầu của khách hàng

Ống luồn dây điện và phụ kiện tiêu chuẩn BS 6099.2.2

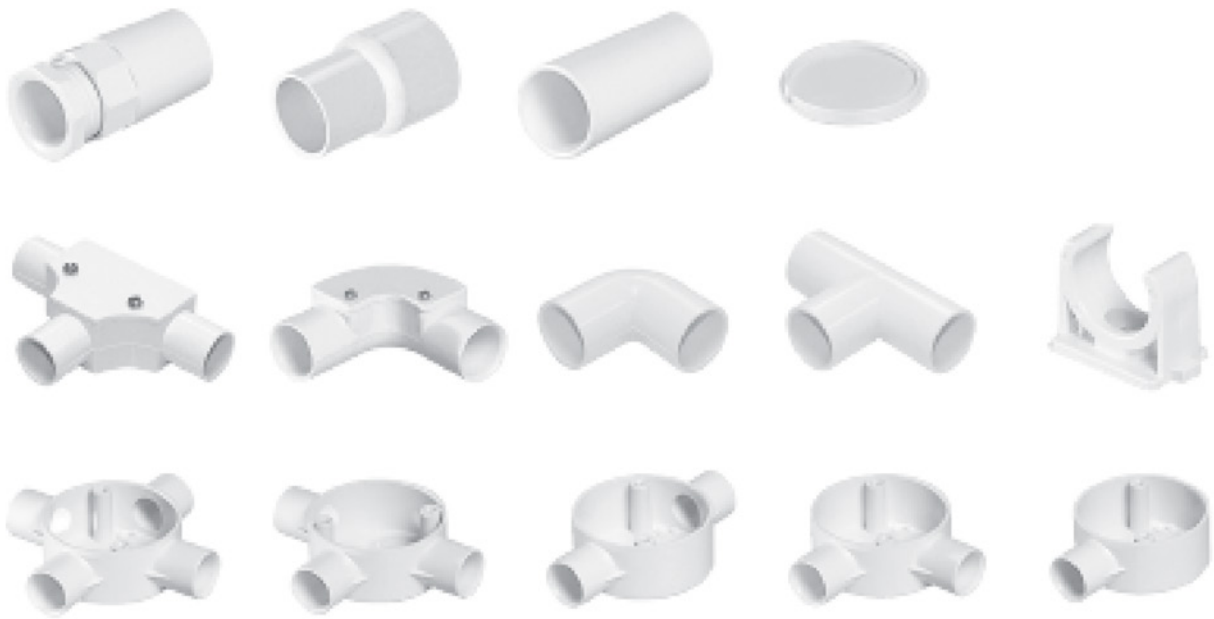

Ống luồn dây điện uPVC Tiên Phong là loại sản phẩm cao cấp có khả năng chống cháy, cách điện, chống ẩm, chống mối mọt, chịu axit ăn mòn, lắp ghép nhanh và đơn giản, mối nối đảm bảo an toàn. Đặc biệt, ống luồn dây điện uPVC Tiên Phong có khả năng chịu uốn cao, giúp việc thi công được nhanh chóng, đảm bảo chất lượng của hệ thống điện. Bên cạnh đó, Tiên Phong cung cấp đủ phụ kiện đồng bộ, đáp ứng nhu cầu đa dạng của khách hàng dân dụng cũng như công nghiệp.

Ống luồn dây điện

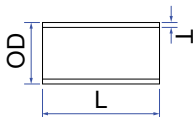

DN	T			L
	DÂY ÓNG D1 (Lực nén 320N)	DÂY ÓNG D2 (Lực nén 750N)	DÂY ÓNG D3 (Lực nén 1250N)	
16	1.2	1.4	1.7	2.92
20	1.4	1.6	2.0	2.92
25	1.5	1.8	2.0	2.92
32	1.8	2.1	2.5	2.92
40	-	2.3	2.6	2.92
50	-	2.8	3.2	2.92
63	-	3.0	-	2.92

Phụ kiện ống luồn dây điện

Khớp nối trơn

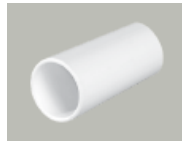
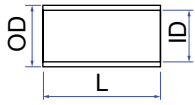

DN	OD	ID	L
16	19.7	16	33
20	24	20	38.6
25	29.2	25	49.2
32	36.6	32	54.8
40	44.2	40	54.8
50	55.2	50	64

Khớp nối ren

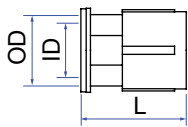

DN	OD	ID	L
16	19	16	33
20	24	20	36.1
25	29.2	25	41.5
32	36.2	32	49.5

Khớp nối giảm

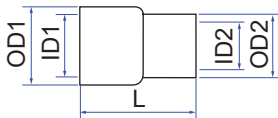

DN - dn	OD1	ID1	OD2	ID2	L
20 - 16	22.8	20	18.8	16	34
25 - 20	28.8	25	23.8	20	45
32 - 25	35.5	32	28.8	25	53
50 - 40	54.5	50	45	40	69

Nối góc 90°

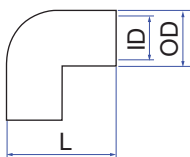

DN	OD	ID	L
16	19.4	16	38.3
20	24.7	20	45
25	29.3	25	53.7
32	36.5	32	64.5
40	44.8	40	70.3
50	55	50	79.5

Nối góc 90° có nắp

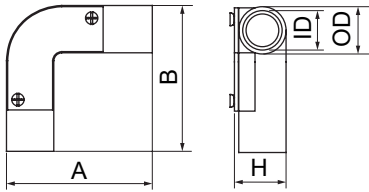

DN	OD	ID	H	B	A
20	24	20	25.8	62	62
25	29.8	25	32.8	70	70
32	36.8	32	41.5	85.2	85.2

Ba chạc 90°

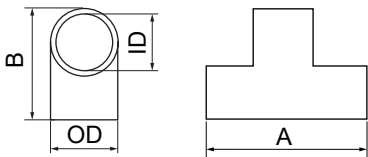

DN	OD	ID	B	A
16	19.6	16	36.8	57.8
20	24.3	20	45.8	71.5
25	29.3	25	55	84.5
32	37.3	32	63.6	89.5
40	45	40	68.6	94
50	54.6	50	76	95

Ba chạc 90° có nắp

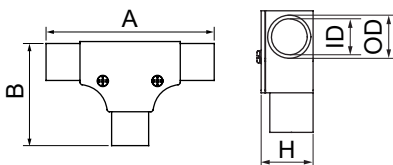

DN	OD	ID	H	B	A
20	24	20	28	68	109
25	29	25	37	81	128
32	37	32	46	87	135.5

Hộp nối 1 đường

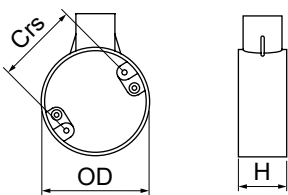

DN	OD	Crs	H
16	64.5	51	38.5
20	64.5	51	38.5
25	64.5	51	38.5

Hộp nối 2 đường

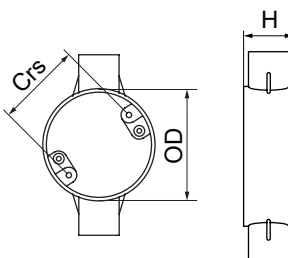

DN	OD	Crs	H
16	64.5	51	38.5
20	64.5	51	38.5
25	64.5	51	38.5

Hộp nối 2 đường vuông góc

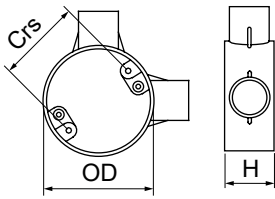

DN	OD	Crs	H
16	64.5	51	38.5
20	64.5	51	38.5
25	64.5	51	38.5

Hộp nối 3 đường

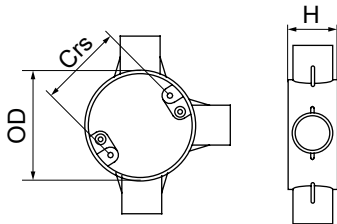

DN	OD	Crs	H
16	64.5	51	38.5
20	64.5	51	38.5
25	64.5	51	38.5

Hộp nối 4 đường

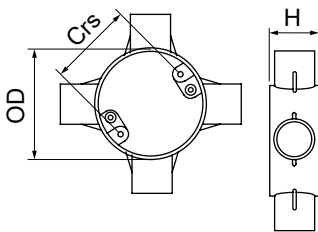

DN	OD	Crs	H
16	64.5	51	38.5
20	64.5	51	38.5
25	64.5	51	38.5

Nắp đậy hộp nối tròn dùng vít

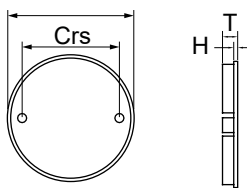

OD	Crs	H	T
64.5	51	2.2	7.5

Kẹp đỡ ống

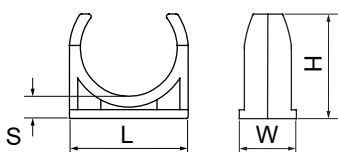

DN	S	L	H	W
16	6.5	21	20	17
20	8.2	32	29.2	18.5
25	7.2	30.5	34.2	18.5
32	8.4	37.5	41	20.3

Hàng rào nhựa uPVC



Xu hướng của thế giới đang dần dần chuyển đổi hàng rào gỗ sang hàng rào nhựa lõi thép nhờ tính ưu việt của vật liệu uPVC bền với thời tiết, dễ thi công, lắp đặt, tính thẩm mỹ cao. Hàng rào nhựa lõi thép Tiên Phong góp phần giảm sử dụng gỗ, bảo vệ rừng, thân thiện với môi trường.

Thông số kỹ thuật hàng rào nhựa uPVC

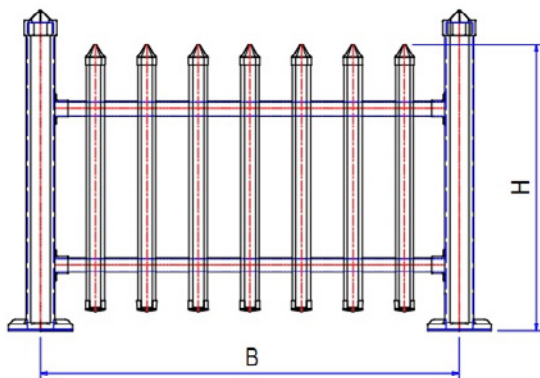

B	H
1600	600
2000	1000

HƯỚNG DẪN CHUNG

MỤC LỤC

Hướng dẫn chung	79
Khả năng kháng hóa chất	79
Áp suất và tuổi thọ làm việc của ống nhựa PP-R (C=1.5)	80
Tiêu chuẩn sản phẩm	81
Tính chất vật lý của vật liệu	81
Phạm vi áp dụng của vật liệu	81
Ưu điểm của vật liệu	82

Khả năng kháng hóa chất

Loại hóa chất	Nồng độ	uPVC		HDPE		PP-R	
		20°C	60°C	20°C	60°C	20°C	60°C
Acetic Acid	10%	S	S	S	S	S	S
Aceton	Loại công nghiệp-lỏng	NS	NS	L	L	S	S
Allyl Alcohol	Loại công nghiệp-lỏng	L	NS	S	S	S	S
Ammonium Nitrate	Dung dịch bão hòa	S	S	S	L	S	S
Aniline	Loại công nghiệp-lỏng	NS	NS	S	L	S	S
Benzene	Loại công nghiệp-lỏng	NS	NS	L	L	L	NS
Benzoic Acid	Dung dịch bão hòa	L	NS	S	S	S	S
Borax	Dung dịch bão hòa	S	S	S	S	S	S
Boric Acid	10%	S	L	S	S	S	-
N-Butanol	Loại công nghiệp-lỏng	S	L	S	S	S	L
Calcium Hydroxide	Dung dịch bão hòa	S	S	S	S	S	S
Chromic Acid	50%	S	L	S	L	-	-
Citric Acid	Dung dịch bão hòa	S	S	S	S	S	S
Cyclohexanone	Loại công nghiệp-lỏng	NS	NS	S	L	NS	NS
Diocetyl Phthalate	Loại công nghiệp-lỏng	NS	NS	S	L	L	L
Fomic Acid	50%	S	L	S	S	S	-
Glycerine	Loại công nghiệp-lỏng	S	S	S	S	S	S
Hydrochloric Acid	20%	S	L	S	S	S	S
Hydrogen Peroxide	30%	S	S	S	S	S	L
Lactic Acid	Loại công nghiệp-lỏng	L	NS	S	S	-	-
Methyl Acohol	Loại công nghiệp-lỏng	S	L	S	S	S	-
Oleic Acid	Loại công nghiệp-lỏng	S	S	S	S	S	L
Sodium Carbonate	50%	S	S	S	S	S	S
Sodium Hydroxide	40%	S	S	S	S	S	-
Sunphuric Acid	75%	S	L	S	S	-	-
Toluen	Loại công nghiệp-lỏng	NS	NS	L	NS	L	NS
Xyleness	Loại công nghiệp-lỏng	NS	NS	L	NS	NS	NS

Với các hóa chất và điều kiện sử dụng khác, tham khảo khả năng kháng hóa chất Tiêu chuẩn ISO/TR 10358:1993

- S : chịu được - L : Chịu được có giới hạn - NS : Không chịu được

Hệ số suy giảm áp suất uPVC

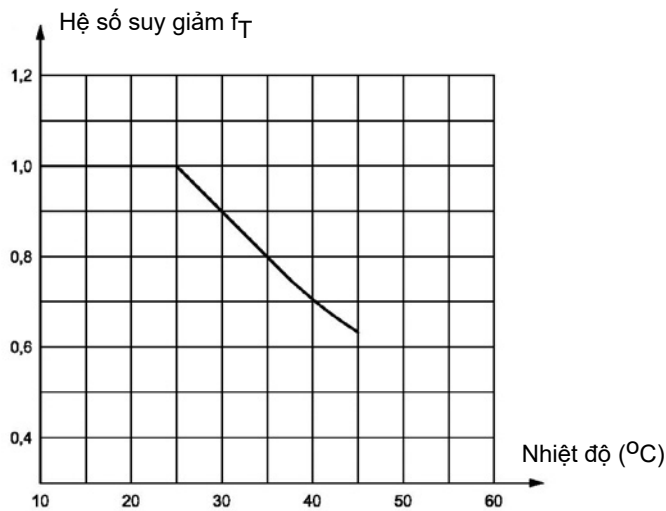

Đồ thị hệ số suy giảm áp suất

Hệ số suy giảm áp suất HDPE

Nhiệt độ môi trường thử (°C)	20	25	30	35	40
Hệ số suy giảm áp suất f_T	1.0	0.94	0.87	0.81	0.74

Áp suất và tuổi thọ làm việc của ống nhựa PP-R (C=1.5)

Nhiệt độ (°C)	Tuổi thọ (năm)	Dãy áp suất			
		SDR 11 PN10	SDR 7.4 PN16	SDR 6 PN20	SDR 5 PN25
Áp suất làm việc cho phép lớn nhất (bar)					
20	1	15.0	23.7	29.9	37.7
	10	13.7	21.7	27.4	34.5
	50	12.9	20.4	25.7	32.4
30	1	12.7	20.2	25.4	32.0
	10	11.6	18.4	23.2	29.2
	50	10.9	17.2	21.7	27.4
40	1	10.8	17.1	21.6	21.6
	10	9.8	15.5	19.6	19.6
	50	9.2	14.5	18.3	18.3
50	1	9.1	14.5	18.2	23.0
	10	8.2	13.1	16.5	20.8
	50	7.7	12.2	15.4	19.4
60	1	7.7	12.2	15.4	19.4
	10	6.9	11.0	13.9	17.5
	50	6.4	10.2	12.9	16.2
70	1	6.5	10.3	12.9	16.3
	10	5.8	9.2	11.6	14.6
	50	4.2	6.7	8.5	10.7
80	1	5.4	8.6	10.8	13.7
	10	4.0	6.4	8.1	10.2
95	1	3.8	6.1	7.6	9.6

Ví dụ: Ống PP-R PN20 làm việc ở nhiệt độ 60°C, áp suất thực tế 12.9 bar thì tuổi thọ là 50 năm

Tiêu chuẩn sản phẩm

STT	Sản phẩm	Tiêu chuẩn
1	Ống và phụ kiện uPVC	BS EN ISO 1452-2
2	Ống và phụ kiện HDPE 100	ISO 4427
3	Ống và phụ kiện HDPE 80	ISO 4427
4	Ống và phụ kiện PP-R	DIN 8077-8078
5	Ống và phụ kiện gân xoắn HDPE hai lớp	TCCS và TCVN 9070
6	Ống và phụ kiện gân sóng HDPE hai lớp	TC DIN EN 13476-3

Tính chất vật lý của vật liệu

Tính chất vật lý	Giá trị/Đơn vị tính			Phương pháp thử
	uPVC	HDPE	PP-R	
Tỷ trọng	1.40 ÷ 1.45 g/cm ³	0.95 ÷ 0.96 g/cm ³	0.90 ÷ 0.91g/cm ³	ISO 1183
Hệ số giãn nở nhiệt	0.08 mm/m°C	0.2mm/m.K	0.15 mm/m.K	DIN 53752
Độ bền kéo đứt tối thiểu	45 Mpa	20 Mpa	23 Mpa	ISO 6259
Phạm vi nhiệt độ làm việc	0 ÷ 45°C	0 ÷ 40°C	0 ÷ 95°C	
Điện trở suất bề mặt	10 ¹³ Ω	> 10 ¹² Ω	≥10 ¹² Ω	DIN IEC 60093
Mô-đun đàn hồi	3000 MPa	800 ÷ 1100 MPa	-	ISO 9969
Nhiệt độ hóa mềm Vicat phụ kiện tối thiểu	74°C	-	-	ISO 2507
Nhiệt độ hóa mềm Vicat ống tối thiểu	80°C	-	-	ISO 2507
Độ giãn dài tối thiểu	-	350%	-	ISO 6259
Chỉ số chảy (190°C/5kg)	-	0.2 ÷ 0.5 g/10 phút	-	ISO 1133
Độ bền va đập charpy	-	-	15J	ISO 179

Phạm vi áp dụng của vật liệu

uPVC	HDPE	PP-R
<ul style="list-style-type: none"> - Hệ thống ống dẫn nước và phân phối nước sinh hoạt. - Hệ thống ống dẫn nước và tưới tiêu trong nông, lâm, ngư nghiệp. - Hệ thống ống dẫn trong công nghiệp. - Hệ thống ống thoát nước thải, thoát nước mưa. 	<ul style="list-style-type: none"> - Hệ thống đường ống thoát nước trong khu vực dân cư và công trình công cộng. - Hệ thống thoát nước và tưới tiêu trong lĩnh vực nông nghiệp. - Hệ thống thoát nước cho các nhà máy hóa chất và xử lý nước thải. - Vận chuyển chất lỏng với áp suất thấp cho các nhà máy hóa chất hoặc hầm mỏ, thông gió hầm mỏ và hệ thống thoát nước. - Bảo vệ cho cáp quang và cáp điện. 	<ul style="list-style-type: none"> - Dùng để cấp thoát nước nóng và lạnh trong các công trình dân dụng và công nghiệp. - Sử dụng trong hệ thống điều hòa và sưởi ấm.

Ưu điểm của vật liệu

uPVC	HDPE	PP-R
<ul style="list-style-type: none">- Nhẹ nhàng, dễ vận chuyển, dễ lắp đặt.- Mặt trong, mặt ngoài ống nhẵn, hệ số ma sát nhỏ.- Khả năng chịu hóa chất cao (ở nhiệt độ 0°C đến 45°C chịu được các hóa chất axit, kiềm, muối).- Độ bền cơ học và độ chịu va đập cao.- Không bị rỉ sét.- Chịu được áp suất cao.- Không độc hại, tính cách điện tốt.- Giá thành rẻ, chi phí lắp đặt thấp so với các loại ống khác.- Tuổi thọ cao trên 50 năm nếu sử dụng đúng yêu cầu kỹ thuật.	<ul style="list-style-type: none">- Chống ăn mòn hóa học như axit, kiềm, muối...- Độ bền va đập tốt, chịu tải trọng cao do kết cấu đặc biệt của thành ống.- Chịu được ánh nắng mặt trời, độ bền cao.- Có khả năng chịu mài mòn tốt hơn so với ống thép và ống bê tông.- Trọng lượng nhẹ, dễ dàng vận chuyển và thuận tiện trong quá trình lắp đặt và xây dựng với chi phí thấp.- Lắp nối đơn giản, chắc chắn và nhanh chóng.- Vật liệu sử dụng không có độc tính có thể được tái sử dụng.	<ul style="list-style-type: none">- Nhẹ nhàng, dễ vận chuyển.- Chịu lực nén và chịu va đập cao.- Khả năng chịu mòn cao.- Khả năng kháng hóa chất tốt, sử dụng phù hợp trong dẫn nước có tính axit, kiềm, nước thải chứa các chất hữu cơ, nước mặn. vv...- Nối ghép dễ dàng.- Dễ bảo quản.- Tuổi thọ đến 50 năm khi đặt ngầm dưới đất trong điều kiện bình thường.- Chịu được nhiệt độ cao tới 95°C.

Nhựa Tiền Phong - ỐNG NHỰA SỐ 1 VIỆT NAM

Tien Phong Plastic - PLASTIC PIPE NUMBER 1 IN VIET NAM

CÔNG TY CỔ PHẦN NHỰA THIẾU NIÊN TIỀN PHONG TIEN PHONG PLASTIC JOINT STOCK COMPANY

Nhà máy 1 : Số 2 An Đà, Phường Lạch Tray, Quận Ngô Quyền, TP. Hải Phòng
Factory 1 : 2 An Da St., Lach Tray Ward, Ngo Quyen Dist., Hai Phong City
Tel 1 : +(84) (31) 3640 758
Fax 1 : +(84) (31) 3640 133

Nhà máy 2 : Số 222 Mạc Đăng Doanh, Phường Hưng Đạo, Quận Dương Kinh, TP. Hải Phòng
Factory 2 : 222 Mac Dang Doanh St., Hung Dao Ward, Duong Kinh Dist., Hai Phong City
Tel 2 : +(84) (31) 3813 979
Fax 2 : +(84) (31) 3813 989
Email : contact@nhuatienphong.vn
Website : www.nhuatienphong.vn

CÔNG TY CỔ PHẦN NHỰA THIẾU NIÊN TIỀN PHONG PHÍA NAM TIEN PHONG PLASTIC SOUTH JOINT STOCK COMPANY

Văn phòng : 135 Xô Viết Nghệ Tĩnh, Phường 17, Quận Bình Thạnh, TP. Hồ Chí Minh
Office : 135 Xo Viet Nghe Tinh St., Ward 17, Binh Thanh Dist., Ho Chi Minh City
Nhà máy : Lô C2, KCN Đồng An 2, Phường Hoà Phú, TP. Thủ Dầu Một, Bình Dương
Factory : Lot C2, Dong An 2 Industrial Zone, Hoa Phu Ward, Thu Dau Mot City, Binh Duong
Tel : +(84) (650) 3589 544
Fax : +(84) (650) 3589 418
Email : info@nhuatienphong.vn
Website : www.nhuatienphong.vn